

## SIGMA SPORT Cycle Accessories

LOCKS



POCKET TOOLS



CO2 PUMP



LIGHTING SYSTEMS



POWER LIGHT



HEART RATE MONITORS



## BC 800



**SIGMA SPORT**  
GERMANY

# SIGMA SPORT BC 800

Inhalt/Content/Contenu/Contenido/Contenido/Inhoud/  
Conteúdo/Zawartość

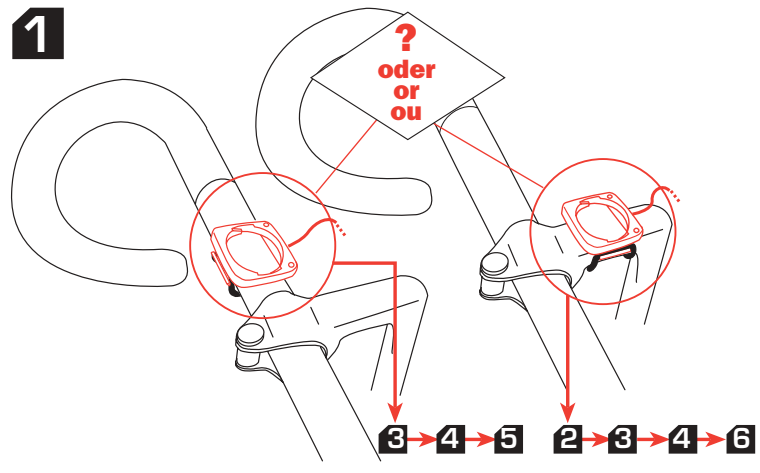

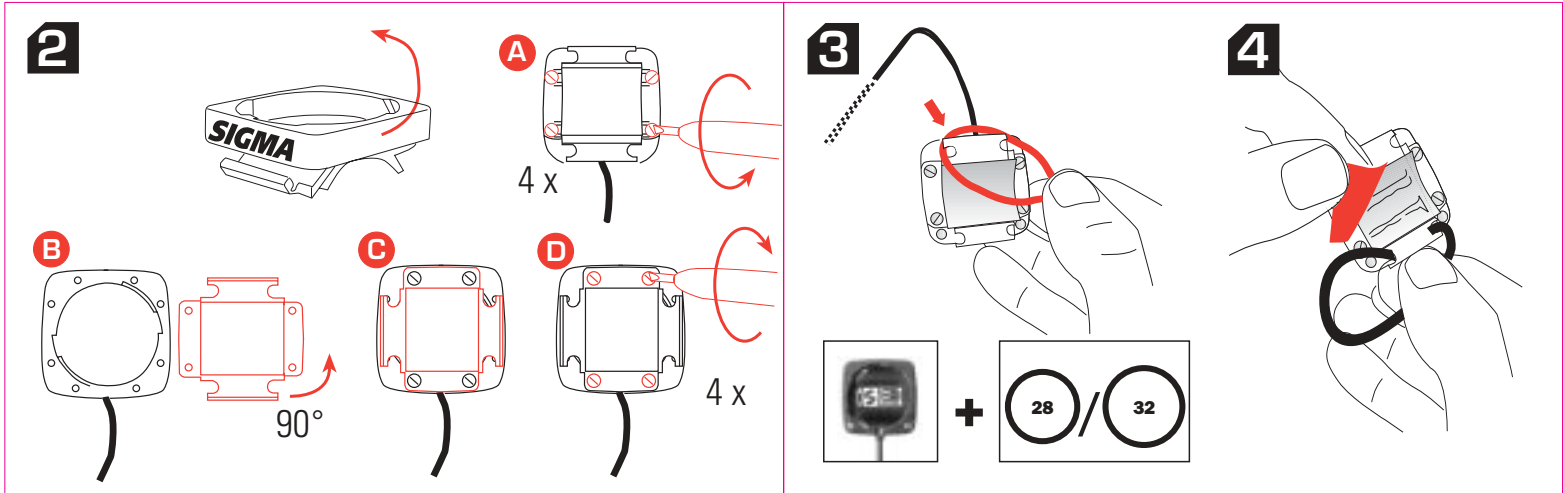

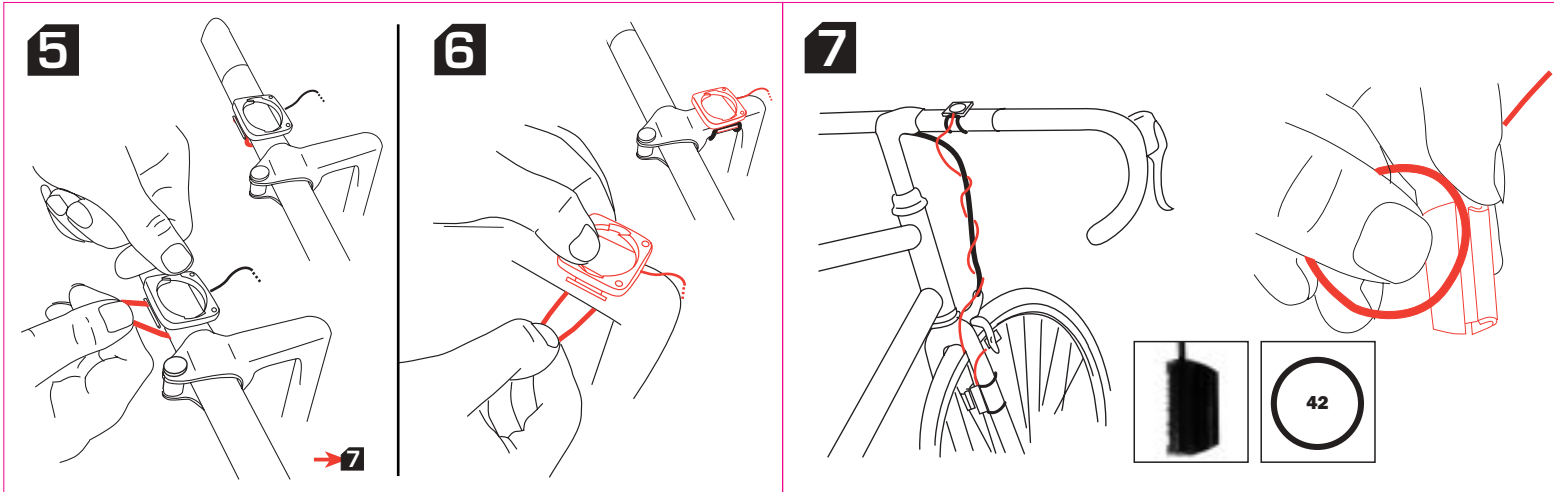

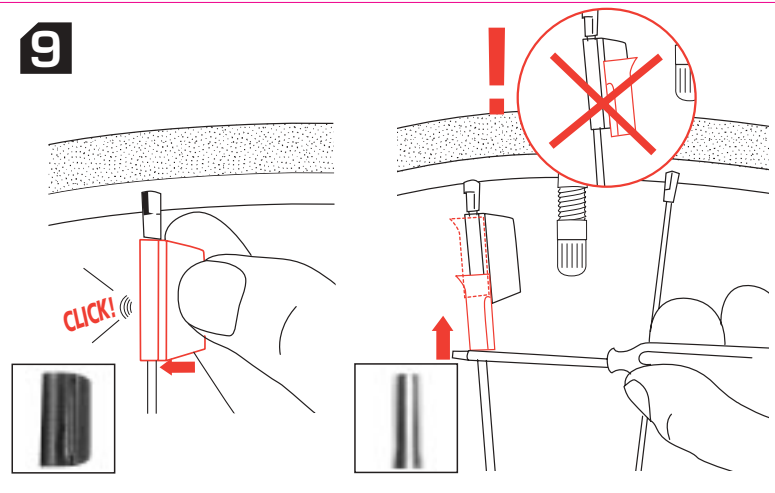
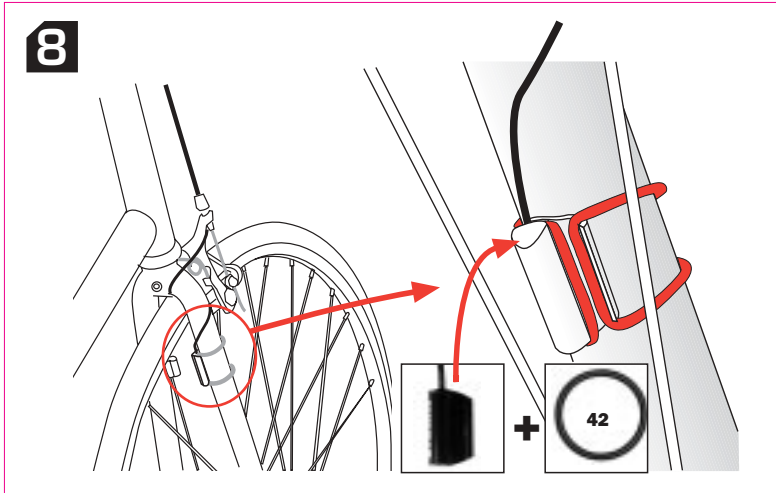

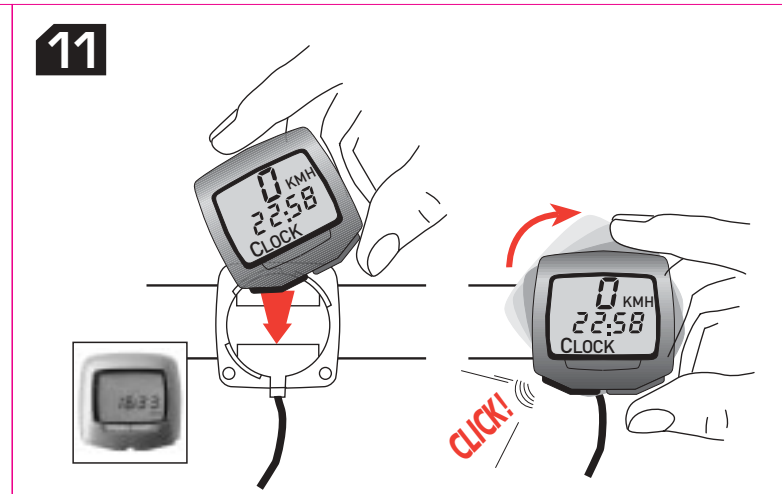
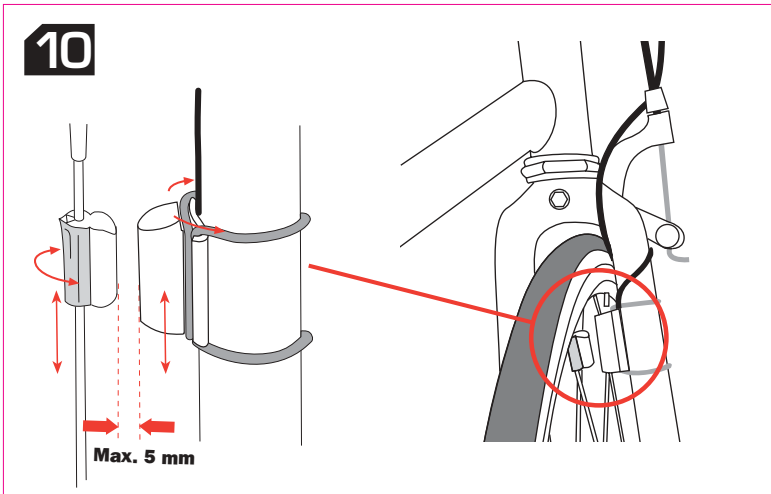

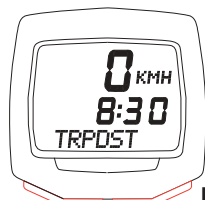

#### RESET

TRPDST  
RIDETM  
MAXSPD  
TOT-TM

#### MODE

TRPDST  
RIDETM  
MAXSPD  
TOT-TM  
TOTODO  
CLOCK

#### MODE

- D** • Zum Abrufen der Funktionen
- Beim Programmieren zum Bestätigen
- GB** • To retrieve the functions
- USA** • To confirm when programming
- F** • Pour appeler les fonctions
- Pour confirmer lors de la programmation
- I** • Salvare le funzioni.
- Confermare quando programmato.
- E** • Para acceder a las funciones
- Para confirmar durante la programación
- NL** • Om functies op te roepen
- Om programmering te bevestigen

#### RESET

- D** • Zurücksetzen der Funktionen auf Null
- Beim Programmieren die Zahlenwerte ändern
- I** • Riportare il display a zero.
- Per inserire i valori desiderati durante la programmazione
- GB** • To put back the display to zero
- USA** • To enter the wanted numbers when programming
- E** • Para la puesta a cero de las funciones
- Para cambiar las cifras durante la programación
- F** • Pour la remise à zéro des fonctions
- Pour changer les chiffres lors de la programmation
- NL** • Nulstelling van de functies
- Om bij het programmeren instellingen te wijzigen

<b>D</b>	<b>Funktionen</b>	<b>GB USA</b>	<b>Functions</b>	<b>F</b>	<b>Fonctions</b>
<b>TAG-KM</b>	Tageskilometer	<b>TRPDST</b>	Trip distance	<b>KMJOUR</b>	Distance journalière
<b>F-ZEIT</b>	Fahrzeit	<b>RIDETM</b>	Ride time	<b>CHRONO</b>	Temps parcouru
<b>MAXKMH</b>	Maximal-Geschw.	<b>MAXSPD</b>	Maximum speed	<b>VITMAX</b>	Vitesse maximale
<b>G-ZEIT</b>	Gesamtzeit	<b>TOT-TM</b>	Total time	<b>TPSTOT</b>	Temps total parcouru
<b>GES-KM</b>	Gesamtkilometer	<b>TOTODO</b>	Total distance	<b>DSTTOT</b>	Distance totale
<b>UHR</b>	Uhrzeit	<b>CLOCK</b>	Clock	<b>HEURE</b>	Heure
<b>NATION</b>	Spracheinstellung	<b>NATION</b>	Language setting	<b>NATION</b>	Choix de la langue
<b>km/h, mph</b>	Geschwindigkeit	<b>km/h, mph</b>	Speed	<b>km/h, mph</b>	Vitesse

<b>I</b>	<b>Funzioni</b>	<b>E</b>	<b>Funciones</b>	<b>NL</b>	<b>Funcies</b>
<b>DISGIO</b>	Distanza giornaliera.	<b>KM-DIA</b>	Distancia recorrida en el día	<b>TAG-KM</b>	Dag-Afst.
<b>DURGIO</b>	Tempo percorso	<b>T-INV</b>	Tiempo invertido	<b>F-ZEIT</b>	Rit-Tijd
<b>VELMAX</b>	Velocità massima.	<b>V-MAX</b>	Velocidad máxima	<b>MAXKMH</b>	Max-Km/h
<b>TEMTOT</b>	Tempo totale.	<b>T-TOT</b>	Tiempo total invertido	<b>G-ZEIT</b>	Tot-Tijd
<b>DISTOT</b>	Distanza totale.	<b>KM-TOT</b>	Distancia total recorrida	<b>GES-KM</b>	Tot-Afst.
<b>OROLOG</b>	Orologio.	<b>RELOJ</b>	Hora	<b>UHR</b>	Klok
<b>NATION</b>	Selezione lingua	<b>NATION</b>	Elección de idioma	<b>NATION</b>	Taal instelling
<b>km/h, mph</b>	Velocità.	<b>km/h, mph</b>	Velocidad	<b>km/h, mph</b>	Snelheid





MODE ↑  
3 sec

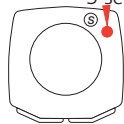

RESET ↑

### Sprache · Language · Langue ·

- D** Sprache einstellen
- MODE-Button betätigen, bis im Display TAG-KM erscheint.
  - Auf der Rückseite den SET-Button mit einem spitzen Gegenstand 3 sec drücken.
  - Im Display erscheint "SET NATION". Mit RESET stellen Sie Ihre Sprache ein (Die Standardeinstellung ist DEUT.) Mit MODE die Sprache bestätigen.
- GB**  
**USA**
- Set language
- Press MODE until TRPDST appears on display.
  - Press SET on the back for 3 sec. with a pointed tool.
  - There is "SET NATION" on the display. Press RESET to enter your language (the default is German). Confirm with MODE.
- F** Programmer la langue
- Appuyer sur MÔDE jusqu'à ce que DST JOUR s'affiche.
  - Appuyer sur SET avec un outil pointu durant 3 secondes au dos du compteur.
  - L'écran affiche "SET NATION": Appuyer sur RESET pour choisir la langue (la programmation d'origine est DEUT). Appuyer sur MODE pour choisir la langue.

### Lingua · Idioma · Taal

- I** Selezione lingua
- Premere MODE fino all'apparire di DISGIO sul display.
  - Premere SET sul retro per 3 sec. Con la punta di un attrezzo.
  - Sul display appare "SET NATION". Premere RESET per entrare nel lingua. (Lo standard è tedesco). Confermare con MODE.
- E** Programar el idioma
- Pulsar MODE hasta que aparezca KM-DIA
  - Pulsar sobre SET al dorso del computador con un útil de punta durante 3 segundos.
  - La pantalla muestra « SET NATION ». Pulsar RESET para seleccionar el idioma (la programación de origen es DEUT). Pulsar sobre MODE para confirmar el idioma.
- NL** Taal instelling
- Druk op MODE tot DAG-AFST.op display verschijnt.
  - Achterzijde van de computer: SET 3 sec indrukken
  - Display geeft aan: " SET NATION". Met RESET kiest u uw taal. (Standaard Duits). Met MODE bevestigen



RESET ↑

ENGL  
FRANCE  
ITALIA  
ESPAÑA

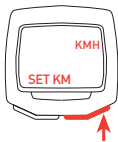
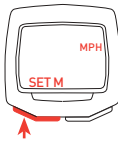
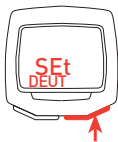

### Radgröße · Wheel size · Dimension de roue

- D** • Mit RESET KMH oder MPH einstellen (Uhr bei KMH 24h-, bei MPH 12h-Anzeige!). Mit MODE bestätigen.
- Die Standardeinstellung zur Eingabe des Radumfangs wird angezeigt.
- Mit RESET ändern Sie die Zahlenwerte (nach 9 folgt 0).
- Mit MODE bestätigen und an die nächste Stelle wechseln.
- GB USA** • Enter KMH or MPH with RESET (clock at KMH 24h-display, at MPH 12h-display!). Confirm with MODE.
- The display shows the input standard of wheel size.
- Choose the number with RESET (after 9 comes 0).
- Confirm with MODE and go to the next position.
- F** • Appuyer sur RESET pour choisir entre KMH ou MPH (KMH affichera l'heure avec 24H et MPH avec 12H !). Confirmer avec MODE
- La programmation d'origine affiche une dimension standard.
- Appuyer sur RESET pour changer les chiffres (après 9 vient 0)
- Confirmer avec MODE et passer à la position suivante.

### Larghezza ruota · Dimensión de rueda · Wielomtrek

- I** • Inserire KMH o MPH con RESET (l' orologio con KMH 24 ore, MPH 12 ore). Confermare con MODE.
- Il display mostra la misura standard della larghezza della ruota.
- Scegliere il numero con RESET. Dopo 9 si passa a 0.
- Confermare con MODE e passare alla prossima posizione.
- E** • Pulsar RESET para elegir entre KMH o MPH (KMH visualizara la hora con 24H y MPH con 12H). Confirmar con MODE.
- La programación de origen visualiza una dimensión standard
- Pulsar RESET para cambiar las cifras ( después del 9 viene el 0)
- Confirmar con MODE y pasar a la posición siguiente
- NL** • Met RESET KMH of MPH instellen.( bei KMH klok 24h/MPH klok 12h) Met MODE bevestigen.
- De standaardinstelling van de wielomtrek knippert
- Met RESET de juiste omtrek in mm aangeven ( na 9 volgt 0)
- Met MODE elk volgend cijfer bevestigen.

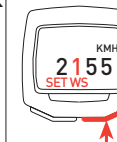

2>1>5>5 set nation

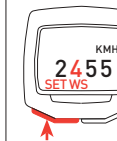

1>2>3>4 ... 0

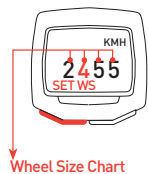

### Radgröße · Wheel size · Dimension de roue

- D** • Aus Tabelle **C** "Wheel Size Chart" (s. nächste Seite) den Ihrer Reifengröße entsprechenden Wert ermitteln. Diesen Wert eingeben.
- Alternativ: WS berechnen/ermitteln (Tab. **A** oder Tab. **B**)
- Mit SET bestätigen. Zurück in den Ausgangsmodus.
- GB**
- USA** • Find out the number corresponding to your wheel size out of table **C** "Wheel Size Chart" (next site). Enter this number.
- Alternative: calculate/determine WS (Tab. **A** or Tab. **B**)
- Confirm and quit with SET after the last position.
- F** • Sur le tableau **C** "Wheel Size Chart" (voir page suivante) vous trouverez la valeur correspondant à votre dimension de pneu. Entrer cette valeur.
- Alternative: calculer / déterminer WS (Tableau **A** ou tableau **B**)
- Après la dernière position, confirmer et quitter le mode programmation avec SET.

### Larghezza ruota · Dimensión de rueda · Wielomtrek

- I** • Trovare il numero corrispondente alla misura della tua ruota sulla tavola **C**. "Whel size chart" (alla pagina successiva). Inserire il numero.
- Alternativa: calcolare/determinare WS (tavola **A** o tavola **B**)
- Confermare e fermarsi con SET dopo l'ultima posizione.
- E** • En la tabla **C** « Wheel Size Chart » (ver página siguiente) encontrará el valor correspondiente a la dimensión de su neumático. Entre este valor
- Alternativa : Calcular / determinar WS ( Tabla **A** o Tabla **B**)
- Después de la última posición confirmar y salir del modo programación con SET.
- NL** • In tabel **C** "Wheel Size Chart" uw juiste bandenmaat zoeken en de gegevens ingeven zoals aangegeven (zie volgend nr)
- Alternatief: WS berekenen (Tabel **A** of Tabel **B**)
- Met SET bevestigen. Terug naar laatste positie



### A Wheel Size Chart (Radgröße)

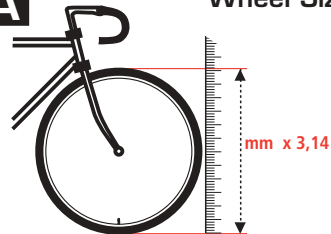

**km/h:**  
**WS = mm x 3,14**  
**mph:**  
**WS = (mm x 3.14) : 1.61**

---

### B

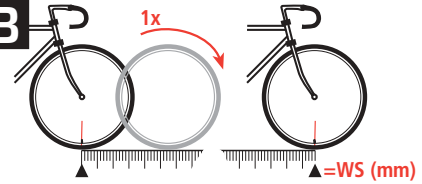

**km/h:**  
**WS = mm**  
**mph:**  
**WS = mm : 1.61**

### C

ETRTO		WS mph		WS km/h		ETRTO		WS mph		WS km/h	
47-305	16x1.75x2	0790	1272	32-630	27x1 1/4	1366	2199				
47-406	20x1.75x2	0988	1590	28-630	27x1 1/4 Fifty	1350	2174				
37-540	24x1 3/8 A	1210	1948	40-622	28x1.5	1381	2224				
47-507	24x1.75x2	1184	1907	47-622	28x1.75	1409	2268				
23-571	26x1	1225	1973	40-635	28x1 1/2	1407	2265				
40-559	26x1.5	1258	2026	37-622	28x1 3/8x1 5/8	1370	2205				
44-559	26x1.6	1274	2051	18-622	700x18C	1306	2102				
47-559	26x1.75x2	1286	2070	20-622	700x20C	1313	2114				
50-559	26x1.9	1298	2089	23-622	700x23C	1325	2133				
54-559	26x2.00	1313	2114	25-622	700x25C	1333	2146				
57-559	26x2.125	1325	2133	28-622	700x28C	1335	2149				
37-590	26x1 3/8	1307	2105	32-622	700x32C	1350	2174				
37-584	26x1 3/8x1 1/2	1296	2086	37-622	700x35C	1370	2205				
20-571	26x3/4	1214	1954	40-622	700x40C	1381	2224				

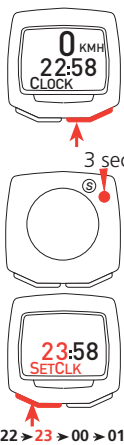

### Uhrzeit · Clock · Heure · Orologio · Hora · Klok

- D**
  - MODE drücken bis UHR (Uhrzeit) erscheint.
  - Auf der Rückseite SET mit einem spitzen Gegenstand 3 sec gedrückt halten.
  - Mit RESET Stunden einstellen.
  - Mit MODE bestätigen und zu Minuten wechseln.
  - Mit RESET Minuten einstellen, mit SET bestätigen.
- GB**  
**USA**
  - Press MODE until CLOCK appears.
  - Press SET on the back for 3 sec. with a pointed tool.
  - Enter hours with RESET.
  - Confirm with MODE and go to minutes.
  - Enter minutes with RESET. Confirm with SET.
- F**
  - Appuyer sur MODE jusqu'à ce que HEURE apparaisse.
  - Appuyer sur SET avec un outil pointu au dos du compteur durant 3 secondes.
  - Programmer l'heure avec RESET
  - Confirmer avec MODE et passer aux minutes
  - Entrer les minutes avec RESET et confirmer avec SET.

- I**
  - Premere MODE fino a quando appare OROLOG
  - Premere SET sul retro per 3 sec. Con un attrezzo appuntito.
  - Inserire le ore con RESET.
  - Confermare con MODE e passare ai minuti.
  - Inserire I minuti con RESET. Confermare con SET.
- E**
  - Pulsar MODE hasta que aparezca RELOJ.
  - Pulsar SET al dorso del computador con un útil de punta durante 3 segundos.
  - Programar la hora con RESET.
  - Confirmar con MODE y pasar a los minutos.
  - Entrar los minutos con RESET y confirmar con SET.
- NL**
  - MODE indrukken (klok) verschijnt
  - Achterzijde: SET 3 sec indrukken
  - Met RESET uren instellen
  - Met MODE bevestigen en ga naar minuten
  - Met RESET minuten instellen en met SET bevestigen

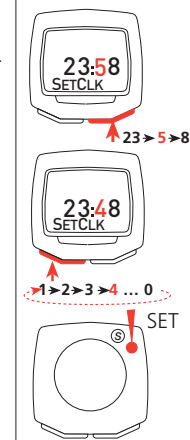

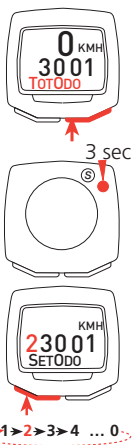

### Gesamtkilometer · Total dist. · Reglage dist.

- D**
  - MODE drücken bis GES-KM (Gesamtkilometer) erscheint.
  - Auf der Rückseite SET mit einem spitzen Gegenstand 3 sec gedrückt halten.
  - Mit RESET Wert einstellen.
  - Mit MODE bestätigen und an die nächste Stelle wechseln.
  - Mit RESET nächsten Wert einstellen, mit SET beenden.
- GB**  
**USA**
  - Press MODE until TOTDIST (total distance) appears.
  - Press SET on the back for 3 sec with a pointed tool.
  - Enter number with RESET.
  - Confirm with MODE and go to the next position.
  - Enter next number with RESET, quit with SET.
- F**
  - Appuyer sur MODE jusqu'à ce que DST TOT (distance totale) apparaisse.
  - Appuyer sur SET au dos du compteur durant 3 secondes avec un outil pointu.
  - Entrer le chiffre avec RESET.
  - Confirmer avec MODE et passer à la position suivante.
  - Entrer le chiffre suivant avec RESET et quitter avec SET.

### Dist totale · Distanza total · Totaal afstand

- I**
  - Premere MODE fino a quando appare DISTOT (distanza totale).
  - Premere SET sul retro per 3 sec. con un attrezzo appuntito.
  - Inserire numeri con RESET.
  - Confermare con MODE e passare alla prossima posizione.
  - Inserire il prossimo numero con RESET fermarsi con SET.
- E**
  - Pulsar MODE hasta que KM-TOTAL (distancia total recorrida) aparezca.
  - Pulsar SET al dorso del computador con un útil de punta durante 3 segundos.
  - Entre las cifras con RESET.
  - Confirmar con MODE y pasar a la posición siguiente.
  - Entre las cifras siguientes con RESET y confirmar con SET.
- NL**
  - MODE indrukken tot (TOT-AFST) verschijnt
  - Achterzijde: SET 3 sec indrukken
  - Met RESET cijfers instellen
  - Met MODE bevestigen en volgende positie instellen.
  - Na het laatste cijfer met RESET bevestigen.

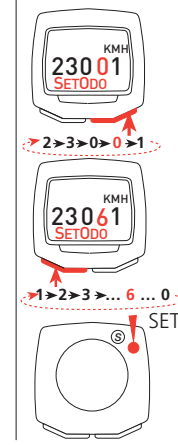



### Löschen · Reset · Remise à zéro

- D** • MODE drücken bis TAG-KM (Tageskilometer), F-ZEIT (Fahrzeit) oder MAXKM (Max. Geschwindigkeit) erscheint.  
• RESET gedrückt halten, Anzeige blinkt, nach 2,5 sec werden die 3 Anzeigen auf 0 zurückgestellt.  
• Bei G-ZEIT (Gesamtzeit) 4 sec gedrückt halten.
- GB** • Press MODE until TRPDST (trip distance), RIDETM (ride time) or MAXSPD (maximum speed) appears.  
• Keep pressing the RESET, the display flashes, after 2.5 sec. the 3 numbers have changed to zero.  
• Keep pressing at TOT-TM (total time) for 4 seconds.
- F** • Appuyer sur MODE jusqu'à ce que DST JOUR (distance journalière), TPS PARC (temps parcouru) ou VIT MAXI (vitesse maxi) apparaissent.  
• Continuer d'appuyer sur RESET, l'affichage clignote, après 2,5 secondes les 3 fonctions seront remises à 0.  
• Pour TPS TOT (Temps total parcouru) appuyer durant 4 secondes.

### Resettare · Puesta a cero · Reset

- I** • Premere MODE fino a quando appare DISGIO (distanza giornaliera) oppure VELMAX (velocità massima).  
• Tenendo premuto RESET, il display lampeggia, dopo 2,5 sec. i 3 numeri cambieranno a 0.  
• Tenendo premuto TEMTOT (tempo totale) per 4 secondi.
- E** • Pulsar MODE hasta que KM-DIA (distancia recorrida en el día), T-INV (tiempo invertido) o V-MAX (velocidad máxima) aparezcan  
• Continuar pulsando RESET, la visualización parpadea, después de 2,5 segundos las 3 funciones son puestas a 0.  
• Para T-TOT (tiempo total invertido) pulsar durante 4 segundos.
- NL** • MODE indrukken tot DAG-AFST. of RIT-TIJD of MAX-KMH verschijnt  
• RESET ingedrukt houden, na 2.5 sec worden de 3 nummers op 0 ingesteld.  
• TOT-TIJD resetten: 4 sec ingedrukt houden.

#### **D Allgemeine Hinweise**

Batterie: 1 Lithium Knopfzelle 2032, 3 V.  
Batteriewechsel nach ca. 3 Jahren, bzw. wenn die Anzeige schwächer wird.  
Batteriefach mit Münze öffnen.

Batteriewechsel:

- Vor dem Wechsel Radgröße, GES-KM (Gesamtkilometer) und G-ZEIT (Gesamtzeit) notieren
- Plus und Minus beachten, bei geöffnetem Batteriefach müssen Sie die PLUS-Seite der Batterie sehen!
- Falls Dichtungsring lose, wieder einlegen
- Nach Batteriewechsel müssen GES-KM, G-ZEIT, Radgröße und UHR neu eingegeben werden. Die Anzeige springt automatisch auf Eingabe der Sprache und Radgröße

Garantie

Es gelten die gesetzlichen Garantiebestimmungen. Die Garantie beschränkt sich auf Material- und Verarbeitungsfehler. Batterien und Kabelbeschädigungen sind von der Garantie ausgenommen. Die Garantie ist nur gültig, wenn

1. der Fahrradcomputer nicht geöffnet wurde
  2. der Kaufbeleg beigelegt ist.
- Bitte lesen Sie vor der Reklamation des Fahrradcomputers die Bedienungsanleitung nochmals gründlich durch. Sollten Sie auch dann noch Mängel feststellen, kontaktieren Sie den Händler, bei dem Sie Ihren Fahrradcomputer gekauft haben, oder senden Sie den Fahrradcomputer mit Kaufbeleg und allen Zubehörteilen, ausreichend frankiert, an:  
SIGMA SPORT  
Dr.-Julius-Leber-Straße 15  
D-67433 Neustadt / Weinstr.

Bei berechtigten Garantieansprüchen erhalten Sie ein Austauschgerät. Es besteht nur Anspruch auf das zu diesem Zeitpunkt aktuelle Modell. Der Hersteller behält sich technische Änderungen vor.

#### **Problemlösungen**

##### ► **KMH keine Anzeige**

- Sicherungshülse über Magnet geschoben (s. Bild 9)?
- Eingestellte Radgröße (WS) richtig?
- Computer richtig auf der Halterung eingerastet?
- Kontakte auf Oxidation / Korrosion überprüft?
- Kabel auf Bruchstellen überprüft?
- Abstand zw. Magnet und Sensor überprüft? (max. 5 mm)
- Überprüft ob Magnet magnetisiert ist ?

##### ► **Keine Displayanzeige (Anzeige leer)**

- Batterie überprüfen
- Batterie richtig eingelegt (Plus und Minus beachten)
- Batteriekontakt ok ? (vorsichtig nachbiegen!)

##### ► **KMH zeigt falsch an**

- 2 Magnete montiert ?
- Magnet richtig positioniert?
- Radumfang (WS) falsch eingestellt ?

##### ► **Displayanzeige schwarz**

- Nur bei direkter Sonneneinstrahlung (>60°C), Anzeige normalisiert sich bei Abkühlung.

##### ► **Display ist träge**

- Nur bei Temperaturen unter 0°C, Anzeige normalisiert sich bei Erwärmung.

#### **GB USA General remarks**

Battery: 1 lithium type 2032, 3V. Change batteries after appr. 3 years or as soon as the display fades. Open the battery compartment cover with a coin.

Changing batteries:

- Before changing take note of wheel size total distance and total time.
- Observe plus and minus. When battery compartment is open, you should see the plus pole!
- Refit rubber seal if detached.
- After change of batteries total distance, wheel size, total time and clock must be re-entered. kmh/mpH is shown as first value on the display.

Warranty

The legal warranty regulations are valid. The warranty is limited to defects in material and workmanship. Batteries and cabledamages are not included in the warranty. The warranty is only valid if 1. the cycle computer has not been disassembled 2. the receipt is enclosed.



#### **F** Remarques générales

Pile: 1 lithium type 2032, 3V. Changement de la pile après env. 3 ans ou dès que l'affichage faiblit. Ouvrir le boîtier de pile avec une pièce de monnaie.

Changement de pile

- Avant le changement de pile, penser à noter la dimension de la roue, DST TOT (distance totale) et TPS TOT (Temps total parcouru).
- Respecter le Plus et le Moins. Le Plus doit être visible lorsque l'on ouvre le boîtier
- En cas de déplacement du joint d'étanchéité, le remettre en place.
- Après le changement de pile il faut reprogrammer DST TOT (distance totale), TPS TOT (temps total parcouru), dimension de la roue et HEURE.

Garantie

La garantie s'applique dans le cadre de la loi en vigueur sur les garanties.

#### **I** Osservazioni generali

Batteria: 1 litio 2032, 3v. Sostituire dopo circa 3 anni o quando il display sbiadisce. Aprire il coperchio con una moneta.

Sostituzione delle batterie

- Prima della sostituzione prendere nota della distanza totale e del tempo totale.
- Osservare i poli positivi e negativi. Quando si apre si vede il polo positivo.
- Sostituzione anello di gomma se rovinato.
- Dopo la sostituzione delle batterie, la distanza totale, la larghezza delle ruote, il tempo totale e l'orologio, devono essere reinserite. KMH/MPH appaiono come primo dato sul display.

Garanzia

Le regole legali di garanzia sono valide.

#### **E** Observaciones generales

Pila: 1 de litio tipo 2032, 3V. Cambio de pila aproximadamente a los 3 años o cuando la visualización sea débil. Abrir la sede de la pila con una moneda.

Cambio de pila.

- Antes de cambiar la pila, recuerde anotar la dimensión de la rueda, KM-TOT (distancia total recorrida) y T-TOT (tiempo total invertido)
- Respetar el + y el - . El + debe ser visible cuando se abre la sede de la pila.
- En caso de desplazamiento de la junta de estanqueidad, proceda a su colocación
- Después del cambio de la pila es necesario reprogramar KM-TOT (distancia total recorrida) T-TOT (tiempo total invertido) la dimensión de rueda y la hora

Garantía

La garantía se aplica en el cuadro de la ley en vigor sobre las garantías.

#### **NL** Algemene opmerkingen

Batterij: 1 Lithium type 2032.3V Wissel de Batterijen na 3 jaar of eerder als de batterijzwakker wordt. Batterijdeksel met munt openen.

Batterijen wisselen

- Vóór het wisselen van de batterijen noteer de WS wielomtrek en de Totaal afstand. Let op Plus en Min, bij het afnemen van de deksel moet de Plus van de batterij zichtbaar zijn.
- Dichtingsring goed plaatsen
- Na het verwisselen van de batterijen moeten de Totaalafst.-Totaal-Tijd-de Wielomtrek en Klok opnieuw worden ingesteld. De display gaat autom.naar instelling van de Taal en Wielomtrek.

Garantie

Hier gelden de voorgeschreven garantie bepalingen.

**P** Funções

<b>TRPDST</b>	Distância diária	Dystans dzienny
<b>RIDETM</b>	Tempo do percurso	Czas jazdy
<b>MAXSPD</b>	Velocidade máxima	Maksymalna prędkość
<b>TOT-TM</b>	Tempo total do percurso	Całkowity czas jazdy
<b>TOTODO</b>	Distância total	Dystans całkowity
<b>CLOCK</b>	Hora	Zegarek
<b>NATION</b>	Escolha do idioma	Język
<b>km/h,mph</b>	Velocidade	Prędkość

**PL** Funkcje

**MODE**

- P** Para aceder às funções
- Para confirmar durante a programação
- PL** Wywoływanie funkcji
- Przy programowaniu do zatwierdzania

**RESET**

- P** Para confirmar durante a programação
- Para mudar os números durante a programação
- PL** Resetowanie funkcji
- Przy programowaniu zmiana wartości liczb

**Idioma · Język**

- P** Premir MODE até aparecer DST DIA.
- Premir SET com um ponteiro durante 3 segundos na parte de trás do computador.
- No visor aparece "SET NATION". Premir SET para escolher o idioma (a programação de origem é DEUT). Premir MODE para confirmar o idioma escolhido.
- PL** Wcisnąć przycisk MODE, aż do pojawienia się na wyświetlaczu TAG-KM.
- Z tyłu komputera, przedmiotem o cienkiej i ostrej końcówce wcisnąć przycisk SET na 3 sekundy.
- Na wyświetlaczu pojawi się SET NATION. Przyciskiem RESET ustawić język. (Ustawienie standardowe DEUT. - niemiecki). Wybrany język zatwierdzić MODE.

**Dimensão da roda · Wielkość koła**

- P** Premir RESET para escolher entre KMH ou MPH ( KMH aparecerá a hora com 24H e MPH com 12H). Confirmar com MODE.
- A programação de origem mostra uma dimensão standard.
- Premir RESET para mudar os números ( depois do 9 vem o 0 )
- Confirmar com MODE e passar à posição seguinte.
- PL** Przyciskiem RESET ustawić KMH lub MPH (w przypadku KMH czas wskazywany jest w formacie 24-godzinnym, w przypadku MPH -12-godzinnym!) Zatwierdzić przyciskiem MODE. Na wyświetlaczu pojawi się funkcja ustawienia obwodu koła. Przyciskiem RESET zmieniać wartości liczb (po 9 pojawi się 0).
- Zatwierdzić MODE i przejść do następnej pozycji.

### Dimensão da roda · Wielkość koła

- P** • Na tabela **C** "Wheel Size Chart" (ver página seguinte) encontrará o valor correspondente à dimensão do seu pneu. Introduzir esse valor.
- Alternativa: calcular / determinar **WS** (tabela **A** ou tabela **B**)
- Depois da última posição, confirmar e sair do modo de programação com **SET**.
- PL** • Z tabeli **C** "Wheel Size Chart" (patrz: następna strona) nanieść wartość odpowiadającą wielkości Państwa opony.
- Alternatywa: **WS** obliczyć (tabela **A** lub **B**)
- Po wprowadzeniu ostatniej wartości, zatwierdzić **SET** i powrócić do ustawień.

### Hora · Zegarek

- P** • Premir **SET** com um ponteiro durante 3 segundos na parte de trás do computador .
- Programar a hora com **RESET**. Confirmar com **MODE** e passar aos minutos.
- Introduzir os minutos com **RESET** e confirmar com **SET**.
- PL** • Wcisnąć **MODE**, aż do aparecimento na ołkownik na wyświetlaczu **UHR** (zegarek). Z tyłu komputera, przedmiotem o cienkiej i ostrej końcówce wcisnąć przycisk **SET** na 3 sekundy.
- Przyciskiem **RESET** ustawić godzinę. Zatwierdzić przyciskiem **MODE** i przejść do pozycji minut.
- Przyciskiem **RESET** ustawić minuty, zatwierdzić przyciskiem **SET**.

### Distância total · Dystans całkowity

- P** • Premir **MODE** até que **TOTODO** (distância total) apareça.
- Premir **SET** com um ponteiro na parte de trás do computador durante 3 segundos.
- Introduzir os números com **RESET**. Confirmar com **MODE** e passar à posição seguinte.
- Introduzir os números seguintes com **RESET** e confirmar com **SET**.
- PL** • Wcisnąć **MODE**, aż do pojawienia się **GES-KM** (dystans całkowity).
- Z tyłu komputera, przedmiotem o cienkiej i ostrej końcówce wcisnąć przycisk **SET** na 3 sekundy.
- Przyciskiem **RESET** ustawić wartość. Zatwierdzić **MODE** i przejść do następnej pozycji.
- Przyciskiem **RESET** ustawić kolejną wartość, zakończyć wciskając **SET**.

### Remise à zéro · Resetowanie

- P** • Premir **MODE** até que **TRPDST** (distância diária), **RIDETM** (tempo gasto) ou **MAXSPD** (velocidade máxima) apareça. Continuar a premir **RESET** a visualização começa a piscar, depois de 2,5 segundos as 3 funções voltarão a 0.
- Para **TOT-TM** (tempo total do percurso) premir durante 4 segundos.
- PL** • Wcisnąć **MODE**, aż do aparecimento na ołkownik na wyświetlaczu **TAG-KM** (dystans dzienny), **F-ZEIT** (czas jazdy) lub **MAXKMH** (maksymalna prędkość). Wcisnąć **RESET**, wskazania migają, po 2,5 sekundy wszystkie trzy wartości zostają wyzerowane.
- Przy **G-ZEIT** (dystans całkowity) wcisnąć **RESET** na 4 sekundy.

**P** **Observações gerais**

Pilha: 1 lítio tipo 2032, 3V. Mudança da pilha ao fim de 3 anos ou quando a visualização seja fraca. Abrir a tampa de pilha com uma moeda.

Mudança da pilha

- Antes de mudar a pilha, anotar a dimensão da roda, TODO (distância total) e TOT-TM (tempo total gasto)
- Respeitar o + e o - . O MAIS deve-se ver quando se abre a tampa da pilha.
- No caso de deslocamento da junta de impermeabilização, recolocá-la devidamente.
- Após a mudança da pilha é necessário reprogramar Km.TODO (distância total percorrida) , TOT-TM (tempo total gasto), DIMENSÃO DA RODA e HORA.

Garantia

A garantia aplica-se no quadro da lei em vigor sobre garantias.

**PL** **Wskazówki ogólne**

Bateria: 1 szt., bateria płaska litowa 2032, 3 V.

Wymiana baterii po ok. 3 latach, względnie gdy wyrazistość wyświetlacza słabnie.

Schówek na baterie otwierać monetą.

Wymiana baterii:

- Przed wymianą baterii zanotować obwód koła, GES-KM (dystans całkowity) oraz G-ZEIT (całkowity czas jazdy).
- Zwrócić uwagę na plus i minus, przy otwartym schowku na baterie musi być widoczny znak plus!
- W przypadku poluzowania się uszczelki, należy założyć ją poprawnie.
- Po wymianie baterii należy na nowo wprowadzić GES-KM (dystans całkowity), G-ZEIT (całkowity czas jazdy), wielkość koła i UHR (zegarek). Wyświetlacz automatycznie pokaże język oraz wielkość koła.

Printed in Germany: 02/2003

**Online Manual:  
www.sigmasport.com**

Batterien können nach Gebrauch zurückgegeben werden.

Batteries can be returned after use.

Le batterie possono essere restituite dopo l'uso.

Les piles peuvent être redonnées après usage.

Las pilas pueden ser devueltas después de su uso.

Batterijen na gebruik inleveren.



**www.sigmasport.com**

SIGMA SPORT EUROPE  
Dr.-Julius-Leber-Str. 15  
D-67433 Neustadt  
Tel ++49(0)6321-9120-0  
Fax ++49(0)6321-9120-34

SIGMA SPORT USA  
1926 Miller Drive  
Olney, IL 62450, USA  
tel ++1-618-393-7407  
tel 888-744-6277 free for US  
fax ++1-618-393-6713

SIGMA SPORT ASIA  
7F-1, No. 193, Ta-Tun 6th Street  
Taichung City, Taiwan, ROC  
tel ++886-4-2475 3577  
fax ++886-4-2475 3563