

SIGMA SPORT BC 1600

Inhalt/Content/Contenu/Contenido/Contenido/Inhoud



Printed in Germany

1

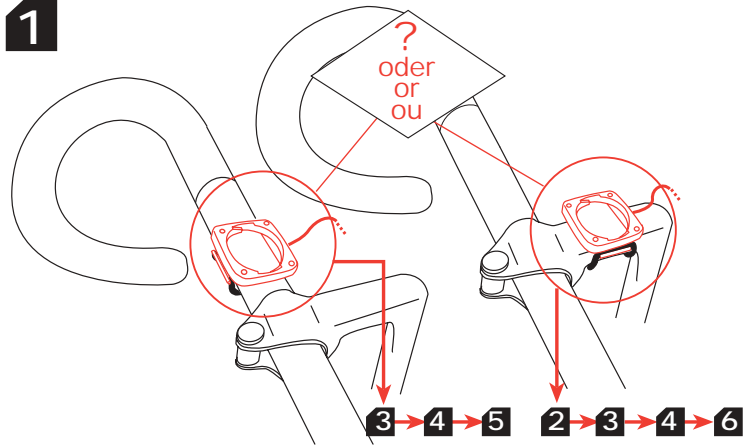

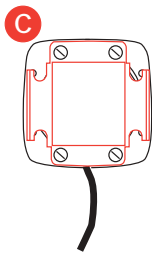
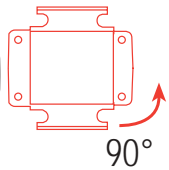
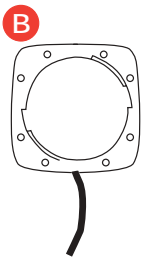
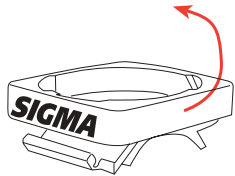
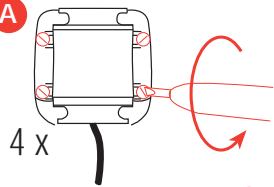
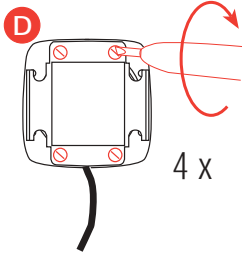
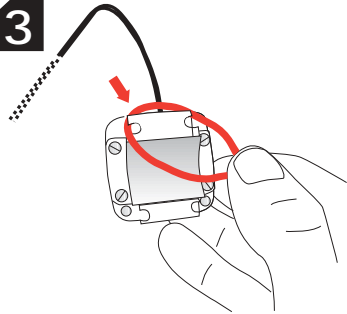
2**A****D****3**

+

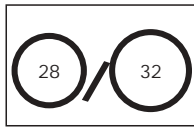
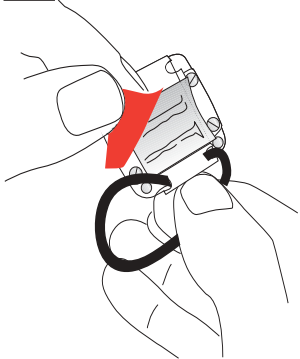
**4**

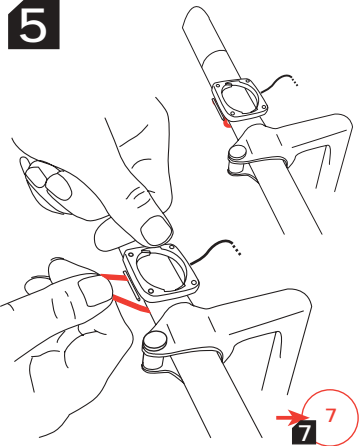
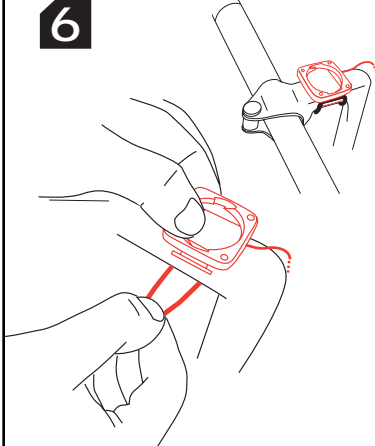
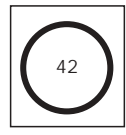
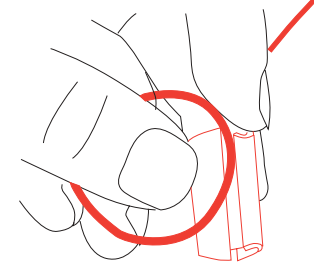
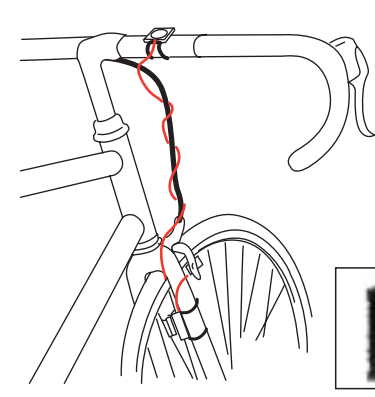
5**6****7**

8

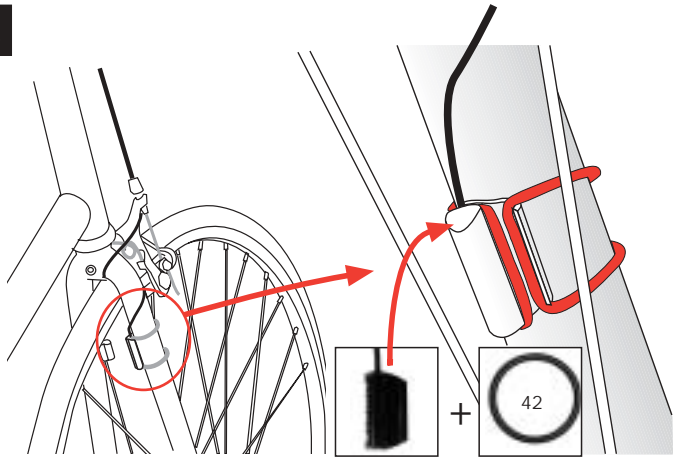

9

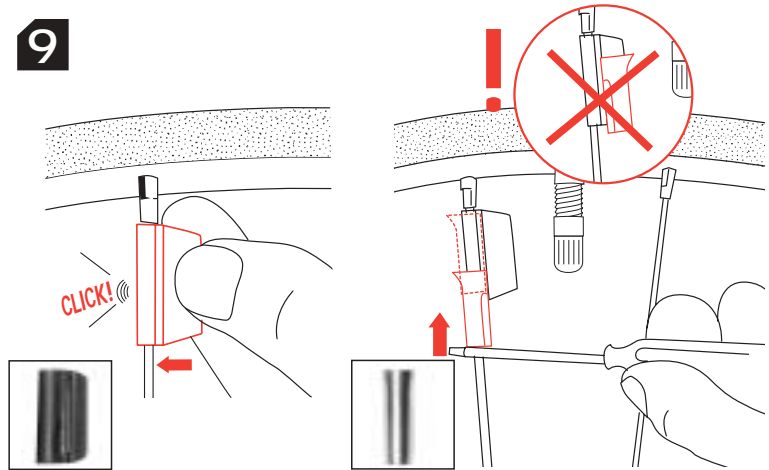

10

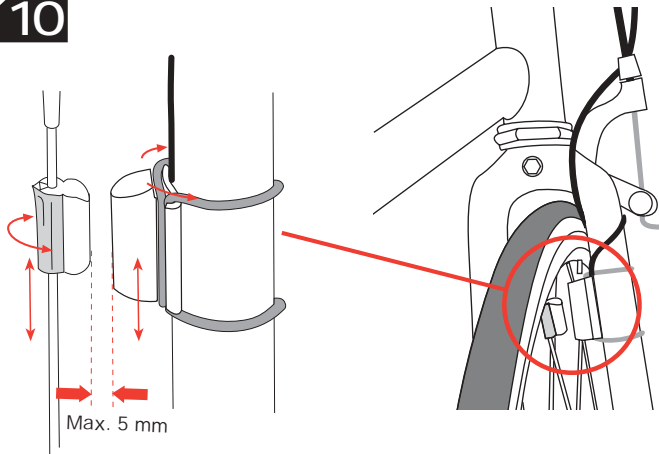

11

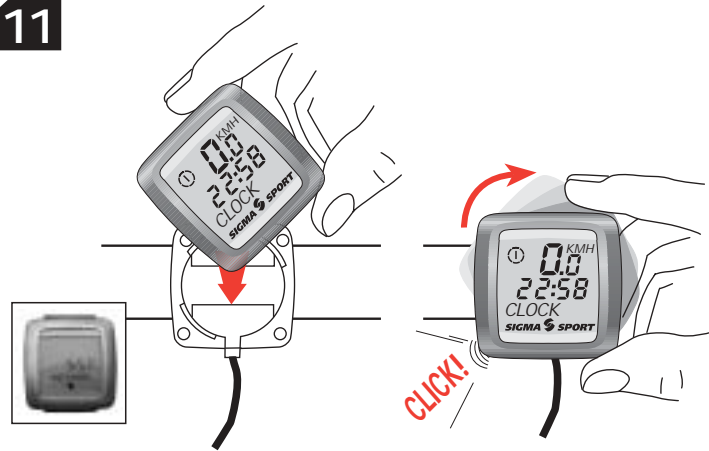

RESET

MODE 2

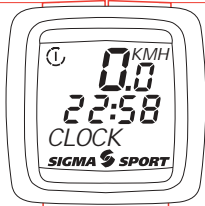

DIST/DAY
RIDETIME
AVGSPEED
MAXSPEED
STPWATCH
TRIP UP/
DOWN
TOT TIME

CADENCE
TRIP UP/
DOWN
CLOCK
TOTODO 1
TOTODO 2
TOTALODO
TOT TIME

MODE 1

DIST/DAY
RIDETIME
AVGSPEED
MAXSPEED
STPWATCH

MODE

- D** • Zum Abrufen der Funktionen
• Beim Programmieren zum Bestätigen
- GB** • To retrieve the functions
- USA** • To confirm when programming
- F** • Pour appeler les fonctions
• Pour confirmer lors de la programmation
- I** • Salvare le funzioni.
• Confermare quando programmato.
- E** • Para acceder a las funciones
• Para confirmar durante la programación
- S** • Hitta funktioner
• Bekräfta programmeringen
- NL** • Om functies op te roepen
• Om programmering te bevestigen

- P** • Para seleccionar as funções
• Para confirmar durante a programação
- PL** • Wywoływanie funkcji
• Przy programowaniu do zatwierdzenia

RESET

- D** • Zurücksetzen der Funktionen auf Null
• Beim Programmieren die Zahlenwerte ändern
- GB** • To put back the display to zero
- USA** • To enter the wanted numbers when programming
- F** • Pour la remise à zéro des fonctions
• Pour changer les chiffres lors de la programmation
- I** • Riportare il display a zero.
• Per inserire i valori desiderati durante la programmazione
- E** • Para la puesta a cero de las funciones
• Para cambiara las cifras durante la programación
- S** • Nollställ display
• Att ställa in rätt värde under programmeringen
- NL** • Nulstelling van de functies
• Om bij het programmeren instellingen te wijzigen
- P** • Para levar a zero as funções
• Para mudar os algarismos durante a programação
- PL** • Resetowanie wartości
• Przy programowaniu zmiana wartości liczb

D	Funktionen	GB USA	Functions
TAGES-KM	Tageskilometer	DIST/DAY	Trip distance
FAHRZEIT	Tagesfahrzeit	RIDETIME	Ride time
DURCHKM	Ø-Geschwindigkeit	AVGSPEED	Average speed
MAX-KMH	Maximal-Geschw.	MAXSPEED	Maximum speed
STOPPUHR	Stoppuhr	STPWATCH	Stopwatch
NAVI VOR/ RÜCK	Touren-km-Zähler	TRIP UP/ DOWN	Trip counter
UHRZEIT	Uhrzeit	CLOCK	Clock
KM-RAD1	Gesamt-km Rad 1	TOTODO1	Total dist wheel 1
KM-RAD2	Gesamt-km Rad 2	TOTODO2	Total dist wheel 2
GESAMTKM	Gesamtkilometer	TOTALODO	Total distance
GESFAHRZ	Gesamtfahrzeit	TOTTIME	Total time
(I, II)	Radgröße 1/2	(I, II)	Wheel size 1/2
PEDALUPM	Pedalumdreh.	CADENCE	Cadence
Language	Spracheinstellung	Language	Language setting
km/h, mph	Geschwindigkeit	km/h, mph	Speed
↕	Geschw.vergleich	↕	Speed comparison

F	Fonctions	I	Funzioni
DISTJOUR	Distance journalière	DISTGIOR	Distanza percorso
TEMPPARC	Temps parcouru	DURATA	Tempo percorso
VITMOYEN	Vitesse moyenne	MEDIA	Velocità media
VIT MAXI	Vitesse maxi	VEL-MAX	Velocità massima
CHRONO	Chronomètre	CRONOME	Cronometro
NAVPLUS MOIN	Compteur de parcours métré	CONTA +/-	Misuratore di percorso
HEURE	Heure	OROLOGIO	Orologio
DIST1	Distance totale roue 1	DIST1	Dist. totale ruota 1
DIST2	Distance totale roue 2	DIST2	Dist. totale ruota 2
DIST TOT	Distance totale	DIST-TOT	Dist. totale
TEMPS TOT	Temps total parcouru	TEMPOTOT	Tempo totale
(I, II)	Grandeur de roue 1 et 2	(I, II)	Misura ruota 1/2
CADENCE	Cadence de pédalage	FREQ/PED	Frequenza di pedalata
Language	Choix de la langue	Language	Lingua
km/h, mph	Vitesse	km/h, mph	Velocità
↕	Comparaison de la vitesse	↕	Confronto velocità

E	Funciones	NL	Functies
KM.DIA	Dist. recorrida en el día	DAG-KM	Dagafstand
T.INVERT	Tiempo invertido	RIT-TIJD	Rit-tijd
V.MEDIA	Velocidad media	GEM-KM/H	Gemiddelde snelheid
V.MAXIMA	Velocidad máxima	MAX.KM/H	Maximum snelheid
CRONOME.	Cronómetro	STOPW.	Stopwatch .
CUENTA+/-	Contador de recorridos	NAVIPLUS	Trip-km-teller
RELOJ	Hora	KLOK	Klok
KM.BICI1	Dist. Total rueda 1	KMFIETS1	Totaal wiel 1
KM.BICI2	Dist. Total rueda 2	KMFIETS2	Totaal wiel 2
KM.TOTAL	Dist. total global	TOT. KM	Totaal km
TIEMPTOT	Tiempo total I invertido	TOT.TIJD	Totaal tijd
(I, II)	Dos medidas de rueda 1y2	(I, II)	Wielomtrek 1/2
CADENCIA	Cadencia de pedalada	TRAP FREQ	Trapfrequentie
	Selección del idioma	Language	Taal instelling
Language	Velocidad	km/h, mph	Snelheid
km/h, mph	Comparación de la velocidad	↕	Snelheid-Vergelijk

S	Funktioner	P	Funções	PL	Funkcje
DIST.DAG	Tripp km mätare	DIST/DAY	Distância diária percorrida		Dystans dzienny
MED.HAST	Tripp Tid mätare	RIDETIME	Tempo gasto		Dzienny czas jazdy
KÖRTID	Medelhastighet	AVGSPEED	Velocidade média		Średnia prędkość
MAXHAST	Maksimums hastighet	MAXSPEED	Velocidade máxima		Maksymalna prędkość
STOPPUR	Tidtagare	STPWATCH	Cronómetro		Stoper
TRIP UPP/ TRIP NER	Tripp mätare	TRIP UP/ DOWN	Contador de percursos		Licznik etapów
KLOCKA	Klocka	CLOCK	Hora		Zegarek
KM-KOLO1	Total distans hjul 1	TOTODO1	Distância total roda 1		Dystans całkowity rower 1
KM-KOLO2	Total distans hjul 2	TOTODO2	Distância total roda 2		Dystans całkowity rower 2
TOT.DIST	Total distans	TOTALODO	Distância total global		Suma dystansów
TOTTID	Total tid	TOTTIME	Tempo total despendido		Całkowity czas jazdy
(I, II)	Hjul storlek 1/2	(I, II)	Dois tamanhos de rodas programáveis: 1 e 2		Wielkość koła 1/2
KADENF	Kadens	CADENCE	Cadência de pedalada		Kadencja
Language	Språkinställning	Language	Escolha de língua		Język
km/h, mph	Hastighet	km/h, mph	Velocidade		Prędkość
↕	Hastighets jämförelse	↕	Comparação da velocidade		Porównanie prędkości

Sprache · Language · Langue · Lingua · Idioma · Språk · Taal
Lingua · Język



MODE1 ↑



WS1/2 3 sec



DEUTSCH
ENGLISH
FRANCAIS
ITALIANO
ESPAÑOL
SVENSK
HOLLANDS

RESET











Sprache · Language · Langue · Lingua

- D** Sprache und Radgröße \odot (WS1) einstellen
- MODE1-Button betätigen, bis im Display TAGES-KM erscheint.
 - Auf der Rückseite WS1/2 (WS1/2) drücken, bis \odot (WS1) erscheint, dann SET mit einem spitzen Gegenstand 3 sec gedrückt halten.
 - Im Display erscheint "SET LANGUAGE". Mit RESET stellen Sie Ihre Sprache ein (Die Standardeinstellung ist DEUTSCH).









- GB** Set language and wheel size \odot (WS1)
USA
- Press MODE1 until TAGES-KM (DIST/DAY) appears on display.
 - Press WS1/2 (WS1/2) on the back until \odot (WS1) appears.
 - Press SET on the back for 3 sec. with a pointed tool.
 - Now, there is "SET LANGUAGE" on the display. Press RESET to enter your language (the default is German).

- F** Programmer la langue et la dimension de roue \odot (WS1)
- Appuyer sur MODE1 jusqu'à ce que TAGES-KM (DST JOUR) apparaisse.
 - Appuyer sur WS1/2 WS1/2 au dos du compteur jusqu'à ce que \odot (WS1) apparaisse. Appuyer sur SET au dos avec un outil pointu durant 3 secondes.
 - L'écran affiche "SET LANGUAGE". Appuyer sur RESET pour choisir la langue (la programmation d'origine est DEUTSCH)

Lingua · Idioma · Språk

- I** Selezione lingua e misura ruote  (WS1)
- Premere MODE1 fino a quando appare sul display TAGES-KM (DISTGIOR).
 - Premere  (WS1/2) sul retro fino a quando appare  (WS1). Premere sul retro per 3 sec. con un attrezzo appuntito.
 - Ora, sul display appare "SET LANGUAGE". Premere RESET ed scegliere la tua lingua (appare il tedesco).
- E** Programar el idioma y la dimensión de rueda  (WS1)
- Pulsar MODE1 hasta que aparezca TAGES-KM (KM. DIA)
 - Pulsar sobre  (WS1/2) al dorso del computador hasta que  (WS1) aparezca. Pulsar sobre SET al dorso con un útil de punta durante 3 segundos.
 - La pantalla visualiza « SET LANGUAGE ». Pulsar RESET para elegir el idioma (la programación de origen es DEUTSCH).
- S** Ställ in språk och hjulstorlek  (WS1)
- Tryck på MODE 1 tills TAGES-KM (DIST.DAG) kommer fram
 - Tryck  (WS1/2) på baksidan, till  (WS1) kommer fram. Tryck SET på baksidan i 3 sek. Med ett spetsigt föremål.
 - Nu syns "SET LANGUAGE" på displayet. Tryck på RESET för att ställa in det önskade språket.

Taal · Língua · Język

- NL** Taal en Wielomtrek instellen  (WS1)
- MODE1 indrukken tot TAGES-KM (DAG-KM) verschijnt
 - Druk op  (WS1/2) aan de achterzijde van de computer tot  (WS1) verschijnt. SET 3 sec indrukken.(gebruik een puntig voorwerp)
 - In de display verschijnt " SET LANGUAGE" Met RESET uw taal instellen. (Standaard instelling Duits)
- P** Programar a língua e o tamanho da roda  (WS1)
- Carregar na tecla MODE1 até aparecer TAGES-KM (KM.DIA).
 - Carregar em  (WS1/2) no verso do computador até que  (WS1) apareça. Carregar em SET no verso com um objecto pontiagudo durante 3 segundos.
 - O écran mostra " SET LANGUAGE" . Carregar em RESET para escolher a língua (a programação de origem é DEUTSH).
- PL** Ustawianie języka i wielkości koła  (WS1)
- Wcisnąć przycisk MODE1, aż do pojawienia się na wyświetlaczu TAGES-KM.
 - Z tyłu komputera wcisnąć  (WS1/2), aż do pojawienia się na wyświetlaczu  (WS1), następnie z tyłu przedmiotem o cienkiej i ostrej końcówce wcisnąć przycisk SET na 3 sekundy.
 - Na wyświetlaczu pojawi się SET LANGUAGE. Przyciskiem RESET ustawić język. (Ustawienie standardowe DEUTSCH - niemiecki).

① Radgröße · Wheelsize · Dimension de la roue · Misura della ruota · Dim de rueda
Hjul Storlek · Wielomtrek · Dimensão da roda · Wielkośc koła



MODE1 ↑

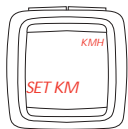

MODE1 ↑



2 → 1 → 5 → 5 → set language

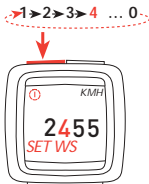

① Radgröße · Wheelsize · Dimension de la roue

- Mit MODE1 die Sprache bestätigen. Mit RESET KMH oder MPH einstellen (Uhr bei KMH 24h-, bei MPH 12h-Anzeige!). Mit MODE1 bestätigen.
- Die Standardeinstellung zur Eingabe des Radumfangs wird angezeigt (RADGRÖBE). Mit MODE1 an die nächste Stelle wechseln.
- Mit RESET stellen Sie die Zahlenwerte ein (nach 9 folgt 0)

- Press MODE1 to confirm your language. Press RESET to enter KMH or MPH (watch at KMH 24h-display, at MPH 12h-display!). Confirm with MODE1.
- The display shows the input standard of wheel size (SET WS). Press MODE1 to go to the next position.
- Press RESET to enter the number (after 9 comes 0)

- Appuyer sur MODE pour confirmer la langue. Appuyer sur RESET pour choisir entre KMH ou MPH (KMH affichera l'heure avec 24H et MPH avec 12H !). Confirmer avec MODE1
- La programmation d'origine affiche une dimension standard (REGLROUE). Appuyer sur MODE1 pour passer à la position suivante.
- Appuyer sur RESET pour changer les chiffres (après 9 vient 0)

🕒 Misura della ruora · Dim de rueda · Hjul Storlek

- I** • Premere MODE1 per confermare la lingua. Premere RESET per entrare in KMH o MPH (l'orologio con KMH 24h, a MPH 12 h). Confermare con MODE.
 - Il display mostra la misura standard della larghezza della ruota. (FISSDIAM). Premere MODE1 per procedere alla posizione successiva.
 - Scegliere il numero con RESET (dopo il 9 si passa a 0)
-
- E** • Pulsar MODE para confirmar el idioma. Pulsar RESET para elegir entre KMH o MPH (KMH visualizará la hora con 24h y MPH con 12h). Confirmar con MODE1
 - La programación de origen muestra una dimensión Standard (FI.RUEDA). Pulsar MODE1 para pasar a la posición siguiente
 - Pulsar RESET para cambiar las cifras (después del 9 viene el 0)
-
- S** • Tryck MODE 1 för att bekräfta språkvalet. Tryk REST för att välja Kmh eller Mph (24-timmars klocka vid Kmh, 12 timmars klocka vid Mph)
 - Tryck på MODE 1 för att bekräfta.
 - Displayen visar standard hjulstorlek (STÅLL WS), tryck MODE 1 för att gå till nästa funktion.
 - Välj siffror med RESET (efter 9 kommer 0)

🕒 Wielomtrek · Dimensão da roda · Wielkość koła

- NL** • Met MODE uw taal bevestgen. Met RESET KMH of MPH instellen (bij KMH klok 24h/MPH klok 12h). Met MODE bevestigen.
 - De disply toont de standaard instelling van de wielomtrek (SET WS) Druk op MODE1 en ga naar de volgende positie.
 - Met Reset stelt u de juiste getallen in (na 9 volgt 0).
-
- P** • Carregar em MODE para confirmar a língua. Carregar em RESET para escolher entre KMH ou MPH (KMH mostrará a hora com 24h. e MPH com 12h.). Confirmar com MODE1.
 - A programação de origem mostra uma dimensão standard (FI.RUEDA). Carregar em MODE1 para passar à posição seguinte.
 - Carregar em RESET para mudar os números (depois do 9 vem o 0).
-
- PL** • Wybrany język zatwierdzić MODE1. Przyciskiem RESET ustawić KMH lub MPH. (W przypadku KMH czas wskazywany jest w formacie 24-godzinnym, w przypadku MPH - 12-godzinnym). Zatwierdzić przyciskiem MODE1.
 - Na wyświetlaczu pojawi się funkcja ustawienia obwodu koła (RADGRÖSSe). Przyciskiem MODE1 przejść do następnej pozycji.
 - Przyciskiem RESET zmieniać wartości liczb (po 9 pojawi się 0).



Ⓢ Radgröße · Wheelsize · Dimension de la roue · Misura della ruota · Dim de rueda · Hjul Storlek · Wielomtrek · Dimensão da roda · Wielkośc koła

- D**
- Aus Tabelle **C** "Wheel Size Chart" den Ihrer Reifengröße entsprechenden Wert ermitteln und eingeben.
 - Alternativ: WS berechnen/ermitteln (Tab. **A** oder Tab. **B**)
 - Mit SET bestätigen und Eingabemodus verlassen.

- GB**
USA
- Find out the number corresponding to your wheel size out of table **C** "Wheel Size Chart". Enter this number.
 - Alternative: calculate/determine WS (Tab. **A** or Tab. **B**)
 - Confirm and quit with SET.

- F**
- Sur le tableau **C** "Wheel Size Chart" vous trouverez la valeur correspondant à votre dimension de pneu. Entrer cette valeur
 - Alternative: calculer / déterminer WS (Tableau **A** ou **B**)
 - Confirmer et quitter le mode programmation avec SET

- I**
- Trovare il numero corrispondente alla misura della tua ruota sulla tavola **C**.. "Wheel Size Chart" (alla pagina successiva). Inserire il numero.
 - In alternativa: calcolare/determinare WS (tavola **A** o **B**)
 - Conferma ed esci con SET

- E**
- En La tabla **C** « Wheel Size Chart » (ver página siguiente) encontrará el valor correspondiente a la dimensión de su neumático. Entre este valor.
 - Alternativa: Calcular / determinar WS (Tabla **A** o Tabla **B**)
 - Confirmar y salir del modo programación con SET

- S**
- Hitta din hjulstorlek i tabellen **C** tryck in detta värde.
 - Alternativ: Räkna fram WS hjulstorlek med hjälp av. Tab. **A** eller **B**.
 - Bekräfta och avsluta med SET

- NL**
- In tabel **C** "Wheel Size Chart" uw juiste bandenmaat zoeken en de gegevens ingeven zoals aangegeven
 - Alternatief: WS berekenen (Tabel **A** of Tabel **B**)
 - Met SET bevestigen en instellingen verlaten.

- P**
- No quadro **C** "Wheel Size Chart" encontrará o valor correspondente ao tamanho do seu pneu. Entre com este valor.
 - Alternativa: calcular / determinar WS (quadro **A** ou quadro **B**).
 - Confirmar e sair do modo de programação com SET.

- PL**
- Z tabeli **C** "Wheel Size Chart" (patrz: następna strona) nanieść wartość odpowiadającą wielkości Państwa opony.
 - Alternatywa: WS obliczyć (tabela **A** lub **B**).
 - Po wprowadzeniu ostatniej wartości, zatwierdzić SET i powrócić do ustawień.

A Wheel Size Chart (Radgröße)

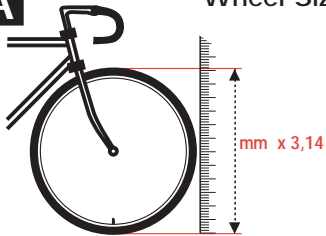

km/h:
 WS = mm x 3,14
mph:
 WS = (mm x 3.14) : 1.61

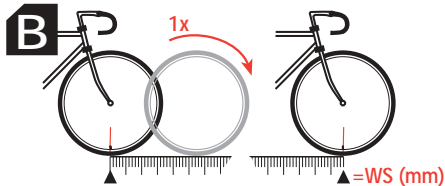

km/h:
 WS = mm
mph:
 WS = mm : 1.61

C

ETRTO

12 1/2 x 1.75

		WS mph	WS km/h
47-305	16x1.75x2	0790	1272
47-406	20x1.75x2	0988	1590
37-540	24x1 3/8 A	1210	1948
47-507	24x1.75x2	1184	1907
23-571	26x1	1225	1973
40-559	26x1.5	1258	2026
44-559	26x1.6	1274	2051
47-559	26x1.75x2	1286	2070
50-559	26x1.9	1298	2089
54-559	26x2.00	1313	2114
57-559	26x2.125	1325	2133
37-590	26x1 3/8	1307	2105
37-584	26x1 3/8x1 1/2	1296	2086
20-571	26x3/4	1214	1954

ETRTO

12 1/2 x 1.75

		WS mph	WS km/h
32-630	27x1 1/4	1366	2199
28-630	27x1 1/4 Fifty	1350	2174
40-622	28x1.5	1381	2224
47-622	28x1.75	1409	2268
40-635	28x1 1/2	1407	2265
37-622	28x1 3/8x1 5/8	1370	2205
18-622	700x18C	1306	2102
20-622	700x20C	1313	2114
23-622	700x23C	1325	2133
25-622	700x25C	1333	2146
28-622	700x28C	1335	2149
32-622	700x32C	1350	2174
37-622	700x35C	1370	2205
40-622	700x40C	1381	2224

Ⓜ Radgröße · Wheelsize · Dimension de la roue · Misura della ruota
Dim de rueda · Hjul Storlek · Wielomtrek · Dimensão da roda · Wielkość koła

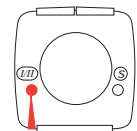

WS 1/2



3 sec



MODE1



2>0>0>0



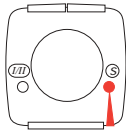



1>2>3>4 ... 0









Ⓜ Radgröße · Wheelsize · Dimension de la roue

- D**
- Auf der Rückseite Ⓜ (WS1/2) mit einem spitzen Gegenstand drücken, im Display wird Ⓜ (WS2) angezeigt
 - MODE1-Button betätigen, bis TAGES-KM erscheint.
 - Auf der Rückseite den SET-Button mit einem spitzen Gegenstand 3 sec gedrückt halten.
 - RADGRÖßE wird angezeigt. Mit MODE1 zur nächsten Stelle wechseln.
 - Mit RESET stellen Sie die Zahlenwerte ein (nach 9 folgt 0)
 - Mit SET bestätigen und Eingabemodus beenden.
- GB**
USA
- Press Ⓜ (WS1/2) on the back with a pointed tool and Ⓜ (WS2) appears on the display.
 - Press MODE1 until DIST/DAY appears.
 - Press SET on the back for 3 sec. with a pointed tool.
 - The display shows SET WS. Press MODE to go the next position.
 - Press RESET to enter the number (after 9 comes 0).
 - Confirm and quit with SET.
- F**
- Appuyer sur Ⓜ (WS1/2) au dos avec un outil pointu Ⓜ (WS2) apparaît à l'écran.
 - Appuyer sur MODE1 jusqu'à ce que DIST JOUR apparaisse.
 - Appuyer sur SET au dos durant 3 secondes avec un outil pointu
 - DIM ROUE apparaît à l'écran. Appuyer sur MODE pour passer à la position suivante.
 - Appuyer sur RESET pour rentrer les chiffres (après 9 vient 0)
 - Confirmer et quitter le mode programmation avec SET

Misura della ruora · Dim de rueda · Hjul Storlek

- I** • Premere  (WS 1/2) sul retro con un attrezzo appuntito e  (WS2) appare sul display
 - Premere MODE1 fino a quando appare sul display DISTGIOR.
 - Premere SET sul retro per 3 sec. Con un attrezzo appuntito.
 - Il display mostra FISS KM. Premere mode per passare alla posizione successive.
 - Premere RESET ed inserire i numeri (dopo il 9 viene lo 0)
 - Conferma ed esci con SET
- E** • Pulsar  (WS 1/2) al dorso del computador con un útil de punta. La pantalla muestra  (WS2)
 - Pulsar MODE1 hasta que Km. Día aparezca.
 - Pulsar SET al dorso del computador durante 3 segundos con un útil de punta
 - FI.RUEDA aparece en la pantalla. Pulsar MODE para pasar a la posición siguiente.
 - Pulsar RESET para entrar las cifras (después del 9 viene el 0)
 - Confirmar y salir del modo programación con SET
- S** • Tryck  (WS1/2) på baksidan med spetsigt föremål. og  (WS2) kommer fram.
 - Tryck MODE 1 tills Dist/Day kommer fram
 - Tryck SET på baksidan i 3 sek.
 - Displayen visar " SET WS" . Tryck MODE för att gå vidare.
 - Välj siffror med RESET (efter 9 kommer 0)
 - Bekräfta och avsluta med SET

Wielomtrek · Dimensão da roda · Wielkość koła

- NL** • Druk op  (WS1/2) aan de achterzijde van de computer (met puntig voorwerp) Display toont  (WS2)
 - Met MODE bevestigen tot Dag-Kmverschijnt
 - Aan de achterzijde SET 3 sec ingedrukt houden
 - Wielomtrek knippert. Met MODE naar de volgende positie
 - Met RESET stelt u de getallen in.(na 9 volgt 0)
 - Met SET bevestigen en instellingen verlaten
- P** • Carregar em  WS1/2 no verso, com um objecto pontiagudo:  WS2 aparecerá no écran.
 - Carregar em MODE1 até que apareça KM.DIA.
 - Carregar em SET no verso durante 3 segundos, com um objecto pontiagudo.
 - FI.RODA aparecerá no écran. Carregar em MODE para passar à posição seguinte.
 - Carregar em RESET para reentrarem os números (depois do 9 vem o 0).
 - Confirmar e deixar o modo de programação com SET.
- PL** • Z tyłu komputera wcisnąć  (WS1/2), aż do pojawienia się na wyświetlaczu  WS2.
 - Wcisnąć MODE1, aż do pojawienia się na wyświetlaczu TAGES-KM.
 - Z tyłu komputera przedmiotem o cienkiej i ostrej końcówce wcisnąć przycisk SET na 3 sekundy.
 - Na wyświetlaczu pojawi się napis RADGRÖSSE. Przyciskiem MODE1 przejść do następnej pozycji.
 - Przyciskiem RESET zmieniać wartości liczb (po 9 pojawi się 0).
 - Po wprowadzeniu ostatniej wartości, zatwierdzi SET i powrócić do ustawień.

Uhrzeit · Clock · Heure · Orologio · Hora · Klocka · Klok

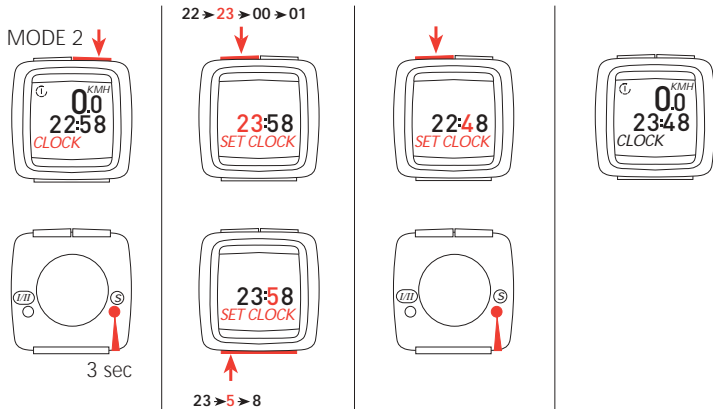

Uhrzeit · Clock · Heure

- D** Uhrzeit einstellen
- MODE 2 drücken bis UHRZEIT erscheint.
 - Auf der Rückseite SET mit einem spitzen Gegenstand 3 sec gedrückt halten.
 - Mit RESET Stunden einstellen.
 - Mit MODE von Stunden zu Minuten wechseln.
 - Mit RESET Minuten einstellen, mit SET bestätigen und Eingabemodus verlassen.
- GB** Set clock
- USA**
- Press MODE 2 until clock appears.
 - Press SET on the back for 3 sec. with a pointed tool.
 - Enter the hours with RESET.
 - Change to minutes with MODE1.
 - Enter the minutes with RESET, confirm and quit with SET.
- F** Programmer l'heure
- Appuyer sur MODE2 jusqu'à ce que HEURE apparaisse
 - Appuyer sur SET au dos du compteur avec un outil pointu durant 3 secondes.
 - Programmer l'heure avec RESET
 - Passer des heures aux minutes avec MODE
 - Entrer les minutes avec RESET, confirmer et quitter le mode programmation avec SET.

Orologio · Hora · Klocka

- I** Impostare orologio
- Premere MODE2 fino a quando appare OROLOGIO.
 - Premere SET sul retro per 3 sec. con un attrezzo appuntito.
 - Inserire le ore con RESET.
 - Cambiare da ore a minuti con MODE1.
 - Inserire I minuti con RESET Confermare e fermarsi con SET.

- E** Programación de la hora
- Pulsar MODE2 hasta que RELOJ aparezca.
 - Pulsar SET al dorso del computador con un útil de punta durante 3 segundos
 - Programar la hora con RESET
 - Pasar de horas a minutos con MODE
 - Entre los minutos con RESET, confirmar y salir del modo programación con SET

- S** Ställ klocka
- Tryck MODE 2 tills klockan kommer fram
 - Tryck SET på baksidan I 3 sekunder
 - Ställ in timmar med RESET
 - SKifta från timmar til minuter med MODE 1
 - Ställ in minuter med RESET och bekräfta och avsluta med SET

Klok · Hora · Zegarek

- NL** Instellen van de klok
- Druk op MODE2 tot KLOK verschijnt
 - Aan de achterzijde SET 3 sec ingedrukt houden.
 - Met RESET uren instellen
 - Met MODE van uren naar minuten wisselen
 - Met RESET minuten instellen en met SET bevestigen, instel modus verlaten.

- P** Programação da hora
- Carregar em MODE2 até que apareça HORA.
 - Carregar em SET no verso do computador com um objecto pontiagudo, durante 3 segundos.
 - Programar a hora em RESET.

- PL** Ustawienie czasu
- Wcisnąć przycisk MODE2, aż do pojawienia się napisu UHR (zegarek).
 - Z tyłu komputera, przedmiotem o cienkiej i ostrej końcówce wcisnąć przycisk SET na 3 sekundy.
 - Przyciskiem RESET ustawić godzinę.

Gesamtkilometer · Total dist. · Dist. total · Dist. totale · Dist. total
Total distans · Totaal afstand

MODE 2



3 sec

1>2>3>... 0



1>0>0>3>7

1>2>... 8 ... 0

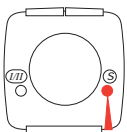

Gesamtkilometer · Total dist. · Dist. total

- D** Gesamtkm Rad 1
- MODE 2 drücken bis KM RAD1 erscheint.
 - Auf der Rückseite SET mit einem spitzen Gegenstand 3 sec gedrückt halten.
 - Mit RESET Zahlenwert einstellen.
 - Mit MODE die Stellen wechseln.
 - Mit SET bestätigen und Eingabemodus verlassen.

- GB** Total distance wheel 1
USA
- Press MODE 2 until TOTODO1 appears.
 - Press SET on the back for 3 sec. with a pointed tool.
 - Enter the number with RESET.
 - Change the position with MODE1.
 - Confirm and quit with SET.

- F** Distance totale roue 1
- Appuyer sur MODE2 jusqu'à ce que DIST1 apparaisse.
 - Appuyer sur SET au dos du compteur durant 3 secondes avec un outil pointu.
 - Entrer le chiffre avec RESET.
 - Passer à la position suivante avec MODE.
 - Confirmer et quitter le mode programmation avec SET.

Dist. totale · Dist. total · Total distans

- I** Distanza totale ruota 1.
- Premere MODE2 fino a quando appare DIST1
 - Premere SET sul retro per 3 sec. Con un attrezzo appuntito
 - Inserire il numero con RESET
 - Cambiare posizione con MODE.
 - Confermare e fermarsi con SET.
- E** Distancia total recorrida Rueda 1
- Pulsar MODE2 hasta que KM. BICI1 aparezca.
 - Pulsar SET al dorso del computador durante 3 segundos con un útil de punta.
 - Entrar las cifras con RESET
 - Pasar a la posición siguiente con MODE.
 - Confirmar y salir del modo programación con SET
- S** Total distans hjul 1
- Tryck MODE 2 tills KM-KOLO1 kommer fram
 - Tryck SET på baksidan i 3 sek.
 - Ställ in värdena med RESET
 - Tryck MODE 1 för att ändra position
 - Bekräfta och avsluta med SET

Totaal afstand · Distância total · Dystans całkowity

- NL** Totaal Afstand wiel 1
- MODE2 indrukken tot KMFIETS1verschijnt.
 - Aan de achterzijde SET 3 sec ingedrukt houden.
 - Met RESET de juiste getallen ingeven
 - Met MODE1 positie wisselen
 - Met SET bevestigen en instellingen verlaten
- P** Distância total roda 1
- Carregar em MODE2 até aparecer KM BICI 1.
 - Carregar em SET no verso do computador, durante 3 segundos com um objecto pontiagudo.
 - Entrar os números com RESET.
 - Passar à posição seguinte com MODE.
 - Confirmar e sair do modo de programação com SET.
- PL** Dystans całkowity rower 1
- Wcisnąć MODE2, aż do pojawienia się KM RAD1.
 - Z tyłu komputera, przedmiotem o cienkiej i ostrej końcówce wcisnąć przycisk SET na 3 sekundy.
 - Przyciskiem RESET ustawić wartości liczb.
 - Przyciskiem MODE1 przejść do następnej pozycji.
 - Zatwierdzić przyciskiem SET i powrócić do ustawień.

Gesamtkilometer · Total dist. · Dist. total · Dist. totale · Dist. total
Total distans · Totaal afstand

MODE 2 ↓



3 sec

1>2>3>... 0



1>0>0>3>7

1>2>... 8 ... 0



Gesamtkilometer · Total dist. · Dist. total

- D** Gesamtkm Rad 2
- MODE 2 drücken bis KM RAD2 erscheint.
 - Auf der Rückseite SET mit einem spitzen Gegenstand 3 sec gedrückt halten.
 - Mit RESET Zahlenwert einstellen.
 - Mit MODE die Stellen wechseln.
 - Mit SET bestätigen und Eingabemodus verlassen.

- GB** Total distance wheel 2
USA
- Press MODE 2 until TOTODO2 appears.
 - Press SET on the back for 3 sec. with a pointed tool.
 - Enter the number with RESET.
 - Change the position with MODE1.
 - Confirm and quit with SET.

- F** Distance totale roue 2
- Appuyer sur MODE2 jusqu'à ce que DIST2 apparaisse.
 - Appuyer sur SET au dos du compteur durant 3 secondes avec un outil pointu.
 - Entrer le chiffre avec RESET.
 - Passer à la position suivante avec MODE.
 - Confirmer et quitter le mode programmation avec SET.

Dist. totale · Dist. total · Total distans

- I** Distanza totale ruota 2.
 - Premere MODE2 fino a quando appare DIST2
 - Premere SET sul retro con un attrezzo appuntito.
 - Immettere il valore con RESET.
 - Cambiare la posizione con MODE1.
 - Confermare ed uscire con SET
- E** Distancia total recorrida Rueda 2
 - Pulsar MODE2 hasta que KM. BICI2 aparezca.
 - Pulsar SET al dorso del computador durante 3 segundos con un útil de punta.
 - Entrar las cifras con RESET
 - Pasar a la posición siguiente con MODE.
 - Confirmar y salir del modo programación con SET.
- S** Total distans hjul 2
 - Tryck MODE 2 tills KM-KOLO2 kommer fram.
 - Tryck SET på baksidan
 - Ställ in värdena med RESET
 - Tryck MODE 1 för att ändra position
 - Bekräfta och avsluta med SET

Totaal afstand · Distância total · Dystans całkowity

- NL** Totaal Afstand wiel 2
 - MODE2 indrukken tot KMFIETS2verschijnt
 - Met SET bevestigen
 - Met RESET de getallen instellen
 - Met MODE posities wisselen
 - Met SET bevestigen en instellingen verlaten
- P** Distância total roda 2
 - Carregar em MODE2 até aparecer KM BICI 2.
 - Carregar em SET no verso do computador, durante 3 segundos com um objecto pontiagudo.
 - Entrar os números com RESET.
 - Passar à posição seguinte com MODE.
 - Confirmar e sair do modo de programação com SET.
- PL** Dystans całkowity rower 2
 - Wcisnąć MODE2, aż do pojawienia się KM RAD2.
 - Z tyłu komputera, przedmiotem o cienkiej i ostrej końcówce wcisnąć przycisk SET na 3 sekundy.
 - Przyciskiem RESET ustawić wartości liczb.
 - Przyciskiem MODE1 przejść do następnej pozycji.
 - Zatwierdzić przyciskiem SET i powrócić do ustawień.

Tourenzähler · Trip counter · Compteur de parcours
 Misuratore di percorso · Contador de vueltas · Trippmätare · Trip km-teller

MODE2

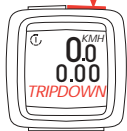

SET



8>9>-0



0>1>... 5 ... 0



RESET

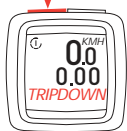

SET

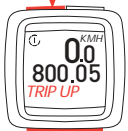

MODE1

MODE1

8>0>0>0>0

Tourenzähler · Trip counter · Compteur de parcours

D

Tourenzähler

- MODE 2 drücken bis NAVI VOR oder NAVIRÜCK erscheint.
- RESET und MODE1 gleichzeitig drücken.
- Im SET-Modus mit RESET zu NAVI VOR bzw. NAVIRÜCK wechseln.
- Mit MODE1 zur Eingabe wechseln.
- Mit RESET Zahlenwert einstellen, mit MODE1 Stelle wechseln.
- Zum Beenden MODE1 u. RESET gleichzeitig drücken.

GB

Trip counter

USA

- Press MODE 2 until TRIP UP or TRIPDOWN appears.
- Press RESET and MODE1 at the same time.
- In the SET-Modus change with RESET to TRIP UP or TRIPDOWN.
- Change to input with MODE1.
- Enter the number with RESET, change the position with MODE1.
- Press MODE1 and RESET at the same time to quit.

F

Utilisation du compteur de parcours métré

- Appuyer sur MODE2 jusqu'à ce que NAVPLUS ou NAVMOINS apparaisse
- Appuyer sur RESET et MODE1 en même temps
- En mode SET, passer de NAVPLUS à NAVMOINS avec RESET.
- Confirmer pour changer les données avec MODE1.
- Entrer les chiffres avec RESET, passer au chiffre suivant avec MODE1
- Appuyer sur MODE1 et RESET en même temps pour quitter

Misuratore di percorso · Contador de vueltas · Trippmätare

- I** Settaggio Misuratore di percorso.
- Premere MODE2 fino a quando appare CONTA +/-.
 - Premere RESET e MODE1 contemporaneamente.
 - In SET-Mode cambiare in CONTA+ o - con RESET.
 - Cambiare ad INPUT con MODE1.
 - Inserire il numero con RESET cambiare con MODE1.
 - Premere MODE1 e RESET contemporaneamente per chiudere.

- E** Utilización del contador de recorridos.
- Pulsar MODE2 hasta que CUENTA+ o CUENTA- aparezca.
 - Pulsar RESET y MODE1 al mismo tiempo
 - En modo SET, pasar de CUENTA+ a CUENTA- con RESET
 - Confirmar para cambiar los datos con MODE1
 - Entrar las cifras con RESET, pasar a la cifra siguiente con MODE1
 - Pulsar sobre MODE1 y RESET al mismo tiempo para salir

- S** Trippmätare
- Tryk MODE 2 tills TRIP UPP eller TRIP NER kommer fram
 - Tryck ner RESET och MODE 1 samtidigt
 - I SET-modus, skifta med RESET til TRIP UPP och TRIP NER
 - Skifta till INPUT med MODE 1
 - Ställ in munret med RESET och ändra position med MODE 1
 - Tryck MODE 1 och RESET på samme tid för att avsluta

Trip km-teller · Contador de percursos · Licznik etapów

- NL** SET Trip-Km teller
- Druk MODE2 tot NAVIPLUS/-MIN verschijnt
 - RESET en MODE1 gelijktijdig indrukken
 - In de Set-Modus met RESET naar NAVIPLUS of NAVI MIN
 - Met MODE1 bevestigen en ga naar input
 - Met RESET getallen ingeven en met MODE1 posities wisselen
 - MODE1 en RESET gelijktijdig indrukken

- P** Utilização do contador de percursos
- Carregar em MODE2 até aparecer +/-.
 - Carregar em RESET e MODE1 ao mesmo tempo.
 - Em modo SET passar de + a - com RESET.
 - Confirmar para mudar os dados com MODE1.
 - Fazer entrar os números com RESET, passar ao número seguinte com MODE1.
 - Carregar em MODE1 e RESET ao mesmo tempo para sair.

- PL** Licznik etapów
- Wcisnąć MODE2, aż do pojawienia się na wyświetlaczu NAVI VOR, RÜCK.
 - Wcisnąć jednocześnie RESET i MODE1.
 - W widocznym modusie ustawień przyciskiem RESET zmieniać pomiędzy NAVI VOR a NAVI RÜCK.
 - Przyciskiem MODE1 przejść do wprowadzania.
 - Przyciskiem RESET ustawić wartości liczb, przyciskiem MODE1 przejść do następnej pozycji.
 - Aby zakończyć, wcisnąć jednocześnie MODE1 i RESET.



Stoppuhr · Stopwatch · Chronomètre · Cronometro

- D** Stoppuhr verwenden
- MODE1 drücken bis STOPPUHR erscheint.
 - Mit RESET Stoppuhr starten, nochmaliges Drücken von RESET hält die Uhr an, RESET startet wieder.
 - RESET länger als 2,5 sec gedrückt halten stellt die Uhr auf Null zurück
- GB** Using stopwatch
- USA**
- Press MODE1 until STPWATCH appears.
 - Start stopwatch with RESET, press RESET again and the watch stops, with another RESET it starts again.
 - Press RESET more than 2.5 sec. and watch goes to zero.
- F** Utilisation du chronomètre
- Appuyer sur MODE1 jusqu'à ce que CHRONO apparaisse.
 - Démarrer le chronomètre avec RESET, appuyer à nouveau sur RESET pour arrêter le chrono, puis à nouveau sur RESET pour le redémarrer
 - Appuyer sur RESET durant plus de 2,5 secondes pour la remise à zéro.
- I** Uso del cronometro.
- Premere MODE1 fino a quando appare CRONOME.
 - Avviare il cronometro con RESET, premere RESET di nuovo per arrestarlo, con un altro RESET ripartire.
 - Premere RESET per più di 2,5 SEC. per riavviare.

Cronómetro · Tidtagare · Stopwatch · Cronómetro · Stoper

- E** Utilización del cronómetro
- Pulsar sobre MODE1 hasta que CRONOME. aparezca.
 - Iniciar el cronómetro con RESET, pulsar de nuevo RESET para parar. Pulsar de nuevo RESET para reiniciar.
 - Pulsar RESET durante 2,5 segundos para la puesta a cero.
- S** Användning av tidtagare
- Tryck MODE 1 tills tidtagare kommer fram. • Start tidtagare med RESET. Tryck RESET igen och tidtagare stannar igen, osv.
 - Tryck RESET i mer än 2,5 sek. Och tidtagaren nollställs
- NL** Gebruik van de Stopwatch
- Druk op MODE1 tot STOPW. verschijnt • Met RESET Stopwatch starten en stoppen enz. • RESET langer dan 2.5 sec indrukken en de Stopwatch gaat naar de 0 stand
- P** Utilização do cronómetro
- Carregar em MODE1 até aparecer CHRONO. • Iniciar o cronómetro com RESET, carregar de novo em RESET para parar e uma vez mais em RESET para reiniciar.
 - Carregar em RESET durante 2,5 segundos para levar a zero.
- PL** Aktywacja stopera
- Wcisnąć MODE1, aż do pojawienia się napisu STOPPUHR (stoper).
 - Przyciskiem RESET aktywować stoper. Aby zatrzymać, ponownie wcisnąć RESET, ponowna aktywacja - wcisnąć RESET.
 - Wciśnięcie RESET na dłużej niż 2,5 sekundy powoduje wyzerowanie stopera.

> 2,5 sec



< 2.5 sec Löschen · Reset · Remise à zéro · Resettare
Puesta a cero · Reset · Nullställ

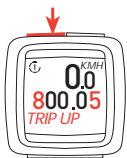

> 4 sec



> 2.5 sec



Löschen · Reset · Remise à zéro

- D** Anzeigen zurücksetzen
- MODE drücken bis gewünschte Funktion erscheint.
 - RESET gedrückt halten. Anzeige blinkt. Nach 2,5 sec wird die angezeigte Funktion auf 0 zurückgesetzt.
 - Mehr als 4 sec gedrückt halten setzt die Anzeigen von TAGES-KM, FAHRZEIT, DURCHKMH und MAX-KMH auf 0 zurück.
 - NAVI VOR/RÜCK: durch Drücken von RESET zurücksetzen.
 - GES FAHRZ: RESET länger als 4 sec gedrückt halten.
- GB** Resetting the display
- USA**
- Press MODE until the wanted display appears.
 - Kepp pressing RESET. The display flashes, after 2.5 sec. the shown number has changed to zero.
 - Keep pressing RESET more than 4 sec. resets the displays of DIST/DAY, RIDETIME, AVGSPEED and MAXSPEED to zero.
 - Press RESET to put back TRIP UP/DOWN.
 - TOTALODO: Press RESET more than 4 sec..
- F** Remise à zéro des affichages
- Appuyer sur MODE jusqu'à ce que l'écran affiche la fonction désirée.
 - Garder RESET appuyé. L'affichage clignote, et après 2,5 secondes les chiffres se remettent à zéro.
 - En gardant RESET appuyé plus de 4 secondes, vous remettez à zéro les fonctions DISTJOUR (distance journalière), TEMPPARC (temps parcouru), VITMOYEN (vitesse moyenne) et VIT MAXI (vitesse maxi).
 - Appuyer sur RESET pour revenir sur NAVPLUS/MOIN
 - TEMPS TOT (temps total parcouru): appuyer sur RESET durant plus de 4 secondes pour la remise à zéro.

Resettare · Puesta a cero · Reset

- I** Come resettare il display.
- Premere MODE fino a quando appare sul display la funzione interessata. • Tieni premuto RESET . Il display lampeggia, dopo 2,5 sec. i numeri che appaiono vengono azzerati.
 - Tieni premuto RESET per più di 4 sec. riavzerà il display di DISTGIOR (distanza giornaliera) DURATA (tempo del percorso) MEDIA (velocità media) e VEL-MAX (velocità massima).
 - Premere RESET per ritornare a CONTA+/-.
 - DIST-TOT: Premere RESET per più di 4 secondi.
- E** Puesta a cero de los datos
- Pulsar sobre MODE hasta que la pantalla muestre la función deseada.
 - Mantener RESET pulsado. La visualización parpadea y después de 2,5 segundos las cifras se pondrán a cero. • Manteniendo RESET pulsado más de 4 segundos, pondrá a cero las funciones KM.DIA (distancia recorrida en el día) T.INVERT (tiempo invertido) V.MEDIA (velocidad media) y V.MAXIMA (velocidad máxima). • Pulsar RESET para acceder a CUENTA+/-
 - TIEMPTOT (tiempo total invertido): Pulsar RESET durante más de 4 segundos para la puesta a cero
- S** Nollställning av displayen
- Tryck MODE tills den önskade funktion kommer fram
 - Fortsätt att trycka på RESET. Displayen blinker, efter 2,5 sek. Nu är funktionen nollställd
 - Tryck RESET i mer än 4 sek. Og följande funktioner nollställs. DIST.DAG (distans pr dag), KORTID (tripp), MED.HAST (medelhastighet), MAXHAST (maxhastighet)
 - Tryck RESET för att komma till TRIP NER/UPP
 - TOTID: Tryck RESET i mer än 4 sek.

Nullställ · Levar a zero · Resetowanie

- NL** Reset de Display
- Druk op MODE tot de gewenste functie verschijnt • RESET ingedrukt houden, Display knippert, na 2.5 sec wordt de getoonde functie op 0 gesteld
 - Langer als 4 sec drukken en de volgende functies worden gereset naar 0: Dag-Km, Rit-Tijd, Gem-Km, Max-Kmh • Druk op RESET voor NAVIPLUS/MIN
 - TOT-TIJD: RESET langer als 4 sec indrukken
- P** Levar a zero os dados
- Carregar em MODE até que o écran mostre a função desejada.
 - Manter RESET carregado. A visualização pisca, e após 2,5 segundos os números vão a zero.
 - Mantendo RESET carregado mais de 4 segundos, ponha a zero as funções KM.DIA (distância diária), T.INVERT (tempo invertido), V.MEDIA (velocidade média) e V.MAXIMA (velocidade máxima). • Carregar em RESET para aceder a +/- • TEMPO TOT (tempo total invertido): carregar em RESET durante mais de 4 segundos para levar a zero.
- PL** Wyzerowanie wskazań
- Wcisnąć MODE, aż do pojawienia się żądanej funkcji.
 - Wcisnąć RESET, żądane wskazanie miga, po 2,5 sekundy wartość zostaje wyzerowana.
 - Wciśnięcie RESET na dłużej niż 4 sekundy powoduje wyzerowanie TAGES-KM (dystansu dziennego), FAHRZEIT (czasu jazdy), DURCHKMH (średniej prędkości) i MAX-KMH (maksymalnej prędkości).
 - NAVI VOR/ RÜCK: wciśnięcie RESET powoduje wyzerowanie.
 - Resetowanie całkowitego czasu jazdy: (GESFAHRZ) wcisnąć RESET na dłużej niż 4 sekundy.

Ø-Geschw. · Average speed · Vitesse moyenne

D Vergleich Durchschnittsgeschwindigkeit (DURCHKMH) mit momentaner Geschwindigkeit

- A momentane Geschwindigkeit ist geringer,
- B momentane Geschwindigkeit ist gleich,
- C momentane Geschwindigkeit ist höher.

GB Average speed (AVGSPEED) in comparison with current speed

- USA** A current speed is lower,
- B current speed is the same,
- C current speed is higher.

F Comparaison de la vitesse moyenne (VITMOYEN) avec la vitesse instantanée.

- A la vitesse instantanée est plus basse
- B la vitesse instantanée est identique
- C la vitesse instantanée est plus élevée

I Velocità media (MEDIA) confrontata alla velocità .

- A velocità più bassa.
- B velocità uguale.
- C velocità più alta.

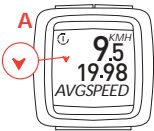

Velocidad med. · Velocita med. · Med. hastighet · Gemiddelde snelheid
Velocidade média · Średnia prędkość

E Comparación entre la velocidad media (V. MEDIA) y la velocidad instantánea

- A la velocidad instantánea es inferior
- B la velocidad instantánea es idéntica
- C la velocidad instantánea es superior

S Medelhastighet (AVGSPEED) jämför mod den aktuella hastigheten

- A Aktuel hastighet är lägre
- B Aktuel hastighet är samma
- C Aktuel hastighet är högre

NL Vergelijk van de gemiddelde snelheid met de snelheid van dit moment GEM-KM/H

- A snelheid is lager
- B snelheid is gelijk
- C snelheid is hoger

P Comparação entre velocidade média (V.MEDIA) e a velocidade instantânea

- A a velocidade instantânea é inferior,
- B a velocidade instantânea é igual,
- C a velocidade instantânea é superior

PL Porównanie średniej prędkości z aktualną prędkością (DURCHKMH):

- A aktualna prędkość jest mniejsza,
- B aktualna prędkość jest taka sama,
- C aktualna prędkość jest większa

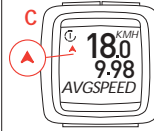
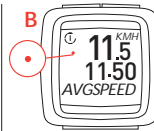

D Problemlösungen

► *KMH keine Anzeige*

- Sicherungshülse über Magnet geschoben (s. Bild 9)?
- Eingestellte Radgröße (WS) richtig?
- Computer richtig auf der Halterung eingerastet?
- Kontakte auf Oxidation / Korrosion überprüft?
- Kabel auf Bruchstellen überprüft?
- Abstand zw. Magnet und Sensor überprüft? (max. 5 mm)
- Überprüft ob Magnet magnetisiert ist ?

► *Keine Displayanzeige (Anzeige leer)*

- Batterie überprüfen
- Batterie richtig eingelegt (Plus und Minus beachten)
- Batteriekontakt ok ? (vorsichtig nachbiegen!)

► *KMH zeigt falsch an*

- 2 Magnete montiert ?
- Magnet richtig positioniert?
- Radumfang (WS) falsch eingestellt ?

► *Displayanzeige schwarz*

- Nur bei direkter Sonneneinstrahlung (>60°C), Anzeige normalisiert sich bei Abkühlung.

► *Display ist träge*

- Nur bei Temperaturen unter 0°C, Anzeige normalisiert sich bei Erwärmung.

GB USA Problemsolutions

► *No speed display*

- Safety shell is pushed over the magnet (fig. 9)?
- Is the entered wheel size correct?
- Is the computer properly placed in the bracket?
- Did you check the contacts for oxidation/corrosion?
- Check the cable for damage.
- Did you check the distance? (max. 5 mm / 0,2 inch)
- Is the magnet magnetized?

► *Display is empty*

- Check the battery
- Did you put the battery in the right way (pay attention to plus and minus)
- Check contacts, bend if necessary

► *KMH display is wrong*

- Did you assemble 2 magnets ?
- Is the magnet positioned in the right way?
- Did you enter the correct wheel size?

► *Display is black*

- Only in direct sunlight (>60°C), under 60°C the display will return to normal.

► *Display is sluggish*

- Only at temperatures under 0°C, display will be normal after warm up.

F Solutions aux problèmes

► *Pas d'affichage KMH*

- La douille est bien installé sur l'aimant (image 9)?
- La dimension de roue programmée (WS) est correcte?
- Le compteur est enclenché sur son support ?
- L'oxydation ou la corrosion des contacts?
- Avez-vous vérifié le câble de transmission ?
- Vérifiez la distance entre l'aimant et le capteur ? (5mm max.)
- L'aimant est-il bien magnétisé ?

► *Pas d'affichage ?*

- Vérifier la pile
- La pile est installée dans le bon sens (respecter +/-)?
- Vérifier les contacts, tordez légèrement si nécessaire.

► *L'affichage KMH est faut*

- Avez-vous installé 2 aimants ?
- L'aimant est-il correctement positionné ?
- La bonne grandeur de roue est programmée (WS) ?

► *L'affichage est noir*

- Qu'en exposition directe aux rayons du soleil plus de 60°C. L'affichage redeviendra normal en se refroidissant.

► *L'affichage est lent*

- Seulement par une température en dessous de 0°C. L'affichage redeviendra normal en se réchauffant.

NL Probleem oplossingen

► *KMH geen display aanduiding*

- Metaal huls over de magneet geschoven? (beeld 9)
- Is de wielomtrek goed ingesteld?
- Is de computer goed in de houder bevestigd
- Oxidatie van batterijen of contacten?
- Kabelbreuk ?
- Afstand magneet en sensor oké (max 5 mm)
- Is de magneet nog gemagnetiseerd?

► *Display geen beeld*

- Batterij in orde?
- Batterij goed gemonteerd? Opletten! Plus/Min
- Batterij contacten oké. Zonodig voorzichtig bijbuigen

► *KMH klopt niet*

- 2 magneten gemonteerd?
- Magneet goed gemonteerd
- Wielomtrek goed ingesteld

► *Display zwart*

- Alleen bij directe zonnestraling >60°C. Bij afkoeling weer normaal!

► *Display traag*

- Alleen bij temp. onder de 0°C. Bij hogere temp. normaal beeld!

I Soluzioni a problemi.

► *Non appare la velocità.*

- Hai chiuso la sicura del magnete? (figura a pag. 9).
- E' corretta la misura della ruota?
- Il computer è inserito correttamente?
- Hai controllato i contatti da corrosioni/ossidazioni?
- Hai controllato se i cavi sono danneggiati?
- Hai controllato la distanza dal magnete al sensore?
- La calamita è magnetizzata?

► *Il display è vuoto?*

- Controlla la batteria.
- Hai inserito correttamente la batteria? (attenzione polo positivo – polo negativo)
- Controlla i contatti, se necessario pulirli.

► *KMH indicata è sbagliata.*

- Hai montato la **2** calamita?
- La calamita è posizionata correttamente?
- Hai inserito correttamente la misura della ruota?

► *Il display è nero.*

- Sotto il sole diretto; sotto i **60° C** il display ritorna normale.

► *Il display è lento.*

- Solamente a temperature sotto i **0° C**, il display ritornerà normale con un leggero riscaldamento.

E Solución a los problemas

► *No se visualiza KMH*

- Verifique la instalación del casquillo de seguridad del imán
- Comprobar si la dimensión de rueda programada es correcta
- Comprobar que el computador está bien anclado en el soporte
- Comprobar si los contactos están oxidados o tienen corrosión.
- Comprobar el estado del cable de transmisión
- Comprobar que la distancia entre el imán y el receptor no supera los 5 mm.
- Comprobar que el imán está bien magnetizado

► *Sin visualización de datos*

- Comprobar el estado de la pila
- Comprobar que la pila ha sido bien instalada, respetando el signo + y el - • Compruebe los contactos

► *El dato KMH es erróneo*

- Comprobar que no han sido montados dos imanes
- Comprobar que el imán está correctamente posicionado
- Comprobar la correcta programación de la dimensión de la rueda

► *La pantalla está negra*

- Cuando el computador ha tenido una exposición directa al sol superior a 60° C. La pantalla recuperará su estado normal cuando se enfría

► *La visualización es lenta*

- Solamente cuando hay una temperatura inferior a 0° C. La pantalla recuperará su estado normal cuando aumente la temperatura

S Problemlösning

► *Ingen hastighet på hjulet*

- Har du draget säkerhetshylsan över magneten (se bild 9)?
- Är den inprogrammerade hjulstorlek rätt?
- Sitter datorn rätt i fästet?
- Har du kontrollerat att kontakterna inte är rostiga eller korroderade?
- Kontrollera kablarna
- Har du kontrollerat avståndet mellan sensor och magnet
- Är magneten magnetisk?

► *Displayet är blankt*

- Kontrollera batteriet
- Är batteriet rätt monterat
- Kontrollera kontakterna, böj upp dom om det behövs

► *Kmh display er fel*

- Är 2 magneter monterade?
- Är magneten rätt monterad?
- Är rätt hjulstorlek programmerad?

► *Display är svart*

- Enbart i direkt solljus, under 60 grader, vil displayen komma tillbaka till normal

► *Displayet är långsam*

- Är datorn använd vid temperatur under 0 grader, kommer displayen tillbaka till normal efter uppvärmning.

PL Rozwi_zywanie problem w

► *Brak wskazania KMH*

- Czy magnes na szprysze lub metalowa oslonka są założone prawidłowo? (Rys. 9)
- Czy wprowadzony obwód koła jest prawidłowy?
- Czy komputer jest prawidłowo włożony w uchwyt?
- Czy styki nie są zabrudzone (korozja, oksydacja)?
- Czy kabel nie jest uszkodzony?
- Czy odstęp pomiędzy magnesem a czujnikiem jest prawidłowy?
- Czy magnes jest namagnesowany?

► *Brak wskazań na wyświetlaczu*

- Sprawdzić baterie.
- Czy bateria została włożona prawidłowo? (plus/minus)
- Czy styki dotykają baterii? (ostrożnie dogiąć!)

► *Nieprawidłowe wskazanie KMH*

- Czy zamocowano 2 magnesy?
- Czy magnes znajduje się we właściwej pozycji?
- Czy naniesiony obwód koła (WS) jest prawidłowy?

► *Zaczernienie wyświetlacza*

- Tylko podczas bezpośredniego strumienia słonecznego, powyżej 60°, przy ochłodzeniu wyświetlacz powraca do normalnego stanu.

► *Spowolnienie wyświetlacza*

- Tylko podczas temperatur ujemnych; przy ociepleniu wyświetlacz powraca do normalnego stanu.

D Allgemeine Hinweise

Batterie: 1 Lithium Knopfzelle 2032, 3 V.
Batteriewechsel nach ca. 3 Jahren, bzw.
wenn die Anzeige schwächer wird.
Batteriefach mit Münze öffnen.

Batteriewechsel:

- Vor dem Wechsel beide Radgrößen (WS1 und WS2), KM-RAD1, KM-RAD2 und GESAMTKM notieren
- Plus und Minus beachten, bei geöffnetem Batteriefach müssen Sie die PLUS-Seite der Batterie sehen!
- Falls Dichtungsring lose, wieder einlegen
- Nach Batteriewechsel müssen die notierten Werte und UHRZEIT neu eingegeben werden. Die Anzeige springt automatisch auf Eingabe der Sprache und Radgröße

Garantie

Es gelten die gesetzlichen Garantiebestimmungen. Die Garantie beschränkt sich auf Material- und Verarbeitungsfehler. Batterien und Kabelschäden sind von der Garantie ausgenommen. Die Garantie ist nur gültig, wenn

1. der Fahrradcomputer nicht geöffnet wurde
2. der Kaufbeleg beigefügt ist.

Bitte lesen Sie vor der Reklamation des Fahrradcomputers die Bedienungsanleitung nochmals gründlich durch. Sollten Sie auch dann noch Mängel feststellen, kontaktieren Sie den Händler, bei dem Sie Ihren Fahrradcomputer gekauft haben, oder senden Sie den Fahrradcomputer mit Kaufbeleg und allen Zubehörteilen, ausreichend frankiert, an:
SIGMA SPORT

Dr.-Julius-Leber-Straße 15
D-67433 Neustadt / Weinstr.

Bei berechtigten Garantieansprüchen erhalten Sie ein Austauschgerät. Es besteht nur Anspruch auf das zu diesem Zeitpunkt aktuelle Modell. Der Hersteller behält sich technische Änderungen vor.

GB

USA

General remarks

Battery: 1 lithium type 2032, 3V. Change batteries after appr. 3 years or as soon as the display fades. Open the battery compartment cover with a coin.

Changing batteries:

- Before changing take note of wheel sizes 1 and 2 (WS1/WS2), TOTODO1, TOTODO2 and TOTALODO.
- Observe plus and minus. When battery compartment is open, you should see the plus pole!
- Refit rubber seal if detached.
- After change of batteries total distance, wheel sizes and clock must be re-entered. Set language is shown as first value on the display.

Warranty

The legal warranty regulations are valid.

F

Remarques générales

Pile: 1 lithium type 2032, 3V. Changement de la pile après env. 3 ans ou dès que l'affichage faiblit. Ouvrir le boîtier de pile avec une pièce de monnaie.

Changement de pile

- Avant le changement de pile, penser à noter la dimension des roues 1 et 2 (WS1 et WS2), DST 1, DST 2 (distance totale 1 et 2) et DIST TOT (distance globale).
- Respecter le Plus et le Moins. Le Plus doit être visible lorsque l'on ouvre le boîtier
- En cas de déplacement du joint d'étanchéité, le remettre en place.
- Après le changement de pile il faut reprogrammer DIST TOT (distance totale), les dimensions de roues et l'HEURE. L'affichage se met automatiquement en mode programmation pour la langue et les dimensions de roues.

Garantie

La garantie s'applique dans le cadre de la loi en vigueur sur les garanties.

I Osservazioni generali

Batteria: 1 litio 2032, 3v. Sostituire dopo circa 3 anni o quando il display sbiadisce. Aprire il coperchio con una moneta.

Sostituzione delle batterie

- Prima di procedere prendere nota della misura della ruota (WS1/2) e della distanza totale (DIST1/2, DIST-TOT).
- Osservare i poli positivi e negativi. Quando si apre si vede il polo positivo.
- Sostituzione anello di gomma se rovinato.
- Dopo la sostituzione delle batterie DIST-TOT(distanza totale), misure della ruota (WS) e OROLOGIO debbono essere reinserite KMH/MPH sono mostrate come primo valore sul display.

Garanzia

Le regole legali di garanzia sono valide.

E Observaciones generales

Pila: 1 de litio tipo 2032, 3V. Cambio de pila aproximadamente a los 3 años o cuando la visualización sea débil. Abrir la sede de la pila con una moneda.

Cambio de pila.

- Antes de cambiar la pila, anote la dimensión de las ruedas 1 y 2 (WS1 y WS2) y Km.Bici1, Km.Bici2 (distancia total recorrida 1 y 2) Km. y Total (distancia total global). Respetar el + y el - . El + debe ser visible cuando se abre la sede de la pila.
- Respetar el + y el - . El + debe ser visible cuando se abre la sede de la pila.
- En caso de desplazamiento de la junta de estanqueidad , proceda a su colocación
- Después del cambio de la pila es necesario reprogramar KM.TOTAL las dimensiones de rueda y la hora. La pantalla se pone automáticamente en modo de programación del idioma y de las dimensiones de ruedas.

Garantía

La garantía se aplica en el cuadro de la ley en vigor sobre las garantías.

NL Algemene opmerkingen

Batterij: 1 Lithium type 2032.3V Wissel de Batterijen na 3 jaar of eerder als de batterijzwakker wordt. Batterijdeksel met munt openen.

Batterijen wisselen

- Vóór het wisselen van de batterijen noteer de WS1 en WS2 (wielomtrek) , KMFIETS1 en KMFIETS2 en TOT-KM
- Let op Plus en Min, bij het afnemen van de deksel moet de Plus van de batterij zichtbaar zijn.
- Dichtingsring goed plaatsen.
- Na het verwisselen van de batterijen moeten de Totaalafst.-Totaal-Tijd-de Wielomtrek en Klok opnieuw worden ingesteld. De display gaat autom.naar instelling van de Taal en Wielomtrek.

Garantie

Hier gelden de voorgeschreven garantie bepalingen.

S Generell information

Batteri: Lithium type 2032, 3V. Byt batteri efter max 3 år. Eller når display bliver svagere pnaa locket med ett mynt.

Bytt Batteri

- Innan man bytar batteri skal man notera hjulstorlek 1 och 2. (WS1/WS2) KM-KOLO1 og KM-KOLO2.
- Var uppmärksam på plus och minus polen när du öppnar locket. Du skal kunna se pluspolen.
- Se til at gummi tätningen ligger rätt
- Dato och tid skall ställas in igen Kmh/Mph är det första värde som visas på displayen

Garanti

De vanliga garantibestämmelserna.

P

Observações gerais

Pilha: 1 lítio tipo 2032, 3V. Mudança da pilha aproximadamente aos 3 anos, ou quando a visualização seja parca. Abrir o invólucro da pilha com uma moeda.

Mudança da pilha

- Antes de substituir a pilha, tome nota do tamanho das rodas 1 e 2 (WS 1 e WS 2) e KM.BICI 1, KM.BICI 2, KM.TOTAL e TEMPO TOT.
- Respeitar o + e o -. O + deve ser visível quando se abre o invólucro.
- No caso de desvio da junta de estanquidade, proceda à sua correcta colocação.
- Após a mudança da pilha, é necessário reprogramar KM TOTAL (distância total percorrida), os tamanhos da roda e a hora. O écran põe-se automaticamente em modo de programação da língua e das dimensões das rodas.

Garantia

A garantia aplica-se no quadro da lei em vigor sobre garantias.

PL

Wskazówki ogólne

Bateria: 1 szt., bateria płaska litowa 2032, 3 V.

Wymiana baterii po ok. 3 latach, względnie gdy wyrazistość wyświetlacza słabnie.

Schówek na baterie otwierać monetą:

- Przed wymianą baterii zanotować obwód kół (WS1 i WS2) oraz dystans całkowity (GES-KM).
- Zwrócić uwagę na plus i minus, przy otwartym schowku na baterie musi być widoczny znak plus!
- W przypadku poluzowania się uszczelki, należy założyć ją poprawnie.
- Po wymianie baterii należy na nowo wprowadzić zanotowane wartości oraz czas. Wyświetlacz automatycznie pokaże język oraz wielkość koła.

Printed in Germany: 02/2003

Online Manual:
www.sigmasport.com

Batterien können nach Gebrauch zurückgegeben werden.



Batteries can be returned after use.

Le batterie possono essere restituite dopo l'uso.

Les piles peuvent être redonnées après usage.

Las pilas pueden ser devueltas después de su uso.

Batterijen na gebruik inleveren.

www.sigmasport.com

SIGMA SPORT EUROPE

Dr.-Julius-Leber-Str. 15

D-67433 Neustadt

Tel ++49(0)6321-9120-0

Fax ++49(0)6321-9120-34

SIGMA SPORT USA

1926 Miller Drive

Olney, IL 62450, USA

tel ++1-618-393-7407

tel 888-744-6277 free for US

fax ++1-618-393-6713

SIGMA SPORT ASIA

7F-1, No. 193, Ta-Tun 6th Street

Taichung City, Taiwan, ROC

tel ++886-4-2475 3577

fax ++886-4-2475 3563